



DIGITRAFFIC ROAD NETWORK

Beskrivning av dataslag 1/2026



Bild: Fintraffic

E-publikation (pdf)

- Senast:
<https://aineistot.vayla.fi/ava/Tie/Digiroad/Aineistojulkaisut/latest/Julkaisudokumentit>
- Tidigare versioner:
<https://aineistot.vayla.fi/ava/Tie/Digiroad/Aineistojulkaisut>

Innehållsförteckning

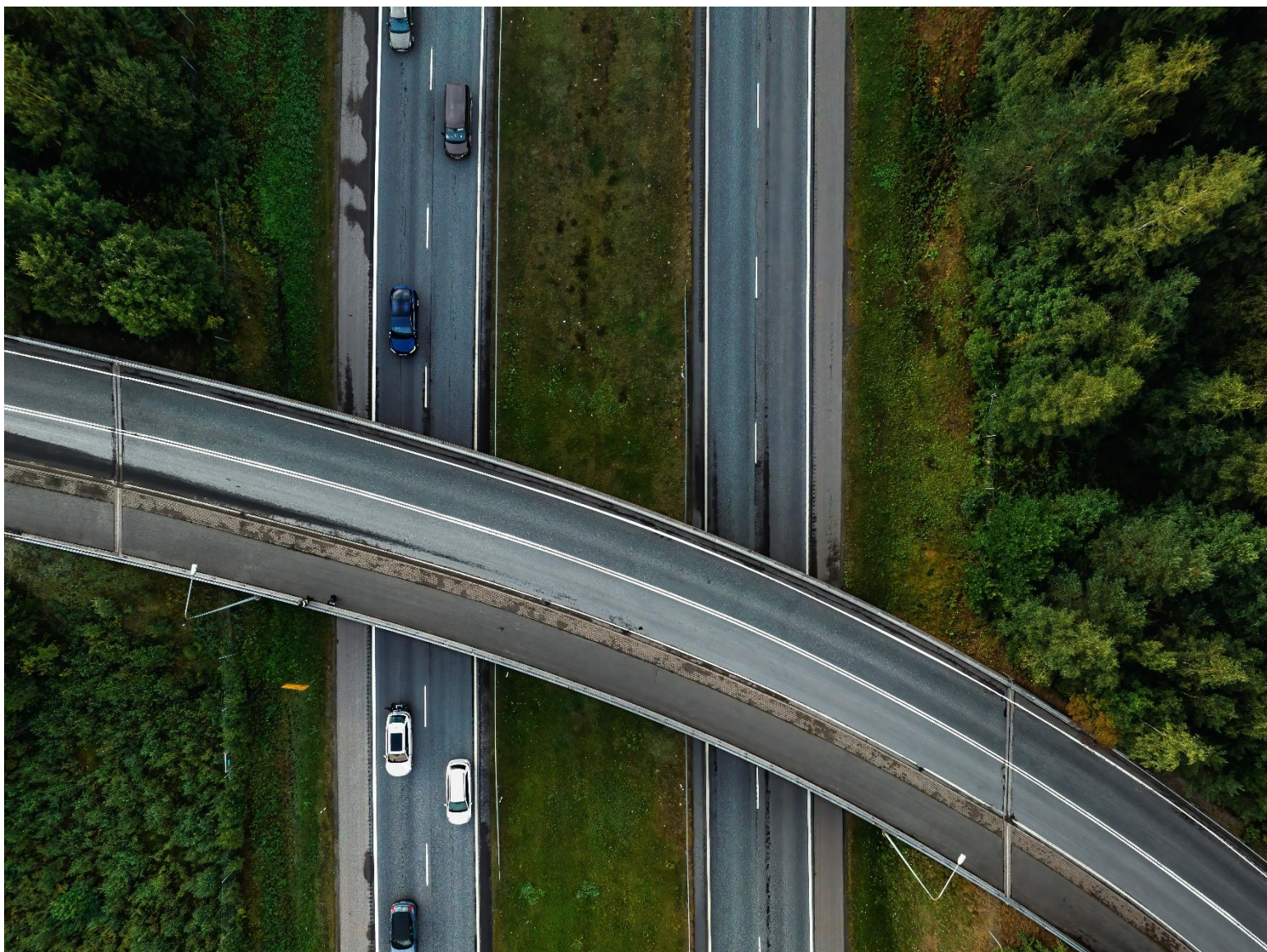
1	Inledning till dokumentet!.....	4
2	Ordlista.....	5
3	Allmän information om Digiroad.....	7
3.1	Datakällor och datainsamling.....	7
3.1.1	Datakvalitet.....	8
3.2	Datastruktur i Digiroad-informationssystemet.....	8
3.2.1	Väglänk.....	8
3.2.2	Linjart refererade egenskapsdata.....	9
3.3	Koordinat- och höjdsystem.....	10
3.3.1	Publikations- och leveransformer.....	10
3.3.2	Digiroad R.....	11
3.3.3	Digiroad K.....	11
3.3.4	WMS- och WFS-gränssnitt.....	12
3.3.5	TN-ITS- förändringsgränssnitt.....	12
4	Dataslag i Digiroad-informationssystemet.....	12
4.1	Egenskapsdata för väglänk.....	12
4.1.1	Administrativ klass.....	13
4.1.2	Funktionell klass.....	13
4.1.3	Trafikflödesriktning.....	15
4.1.4	Typ av väglänk.....	15
4.1.5	Bro, underfart eller tunnel.....	16
4.1.6	Adressuppgifter.....	16
4.1.7	Väadressuppgifter.....	17
4.1.8	Positions- och höjdexakthet.....	17
4.1.9	Omvänd digitaliseringsriktning i förhållande till LMV geometri.....	18
4.1.10	Länkens tillstånd.....	18
4.1.11	Länkgeometrikälla.....	18
4.1.12	Väadress tillväxtriiktning.....	19
4.1.13	Övriga egenskapsdata för väglänk.....	19
4.2	Svängningsbegränsning.....	19
4.3	Punktformiga egenskapsdata.....	22
4.3.1	Hållplats för kollektivtrafik.....	22
4.3.2	Hinderkonstruktion.....	25
4.3.3	Trafikljus.....	26
4.3.4	Skyddsväg.....	26
4.3.5	Informationstavla.....	26
4.3.6	Vägmärka.....	28
4.3.7	Järnvägs korsning.....	42
4.4	Linjära egenskapsdata.....	42
4.4.1	Hastighetsbegränsning.....	42

4.4.2	Största tillåtna x 7	43
4.4.3	Vägbelysning	44
4.4.4	Belagd väg.....	44
4.4.5	Tjälskada	44
4.4.6	Bredd	44
4.4.7	Vägarbete	45
4.4.8	Parkeringsförbud	45
4.4.9	Behandlingsklass	45
4.4.10	Enskilda vägar som tillhör väglag.....	46
4.4.11	Trafikvolym	47
4.4.12	Fordonsspecifik begränsning	47
4.4.13	Begränsning för fordon med farliga ämnen (TFÄ)	48
4.4.14	Antal filer.....	49
4.4.15	Kollektivkörfält	50
4.4.16	Europavägnummer	50
4.4.17	Anslutningsnummer.....	50
4.4.18	Vinterhastighetsbegränsning.....	50
4.5	Övriga objekt	51
4.5.1	Service.....	51
5	Bilagor	53
5.1	Bilaga 1. Beskrivning av datainnehållet: fältens namn, datatyper och kodvärden 54	
5.2	Bilaga 2. Uppgifter om hållplatsens utrustning och övriga egenskapsdata	94
5.3	Bilaga 3. Primära informationskällor enligt dataslag	91
5.4	Bilaga 4. Time domain –textsträngar	94
5.4.1	Allmänt Svänsbegränsning.....	94
5.4.2	Time Domain – kombinationer	96
5.4.3	Exempel.....	96

1 Inledning till dokumentet!

Ett nationellt informationssystem som samlar mittlinjegeometri för hela Finlands väg- och gatunät samt de viktigaste attributuppgifterna. Detta dokument innehåller en detaljerad beskrivning av informationsinnehållet i Digiroad-materialet.

Mer information om Digiroad finns på vår webbplats:

<https://vayla.fi/vaylista/aineistot/digiroad>

Digiroad har överförts från Transportledsverket till Fintraffic från och med den 1 januari 2026. Under 2026 görs de sista datapublikationerna av Digiroad i dess nuvarande form i april samt i augusti–september. Namnet på Digiroad-tjänsten kommer framöver att vara Digitraffic Road Network.

Läs mer: <https://vayla.fi/digiroadin-siirtyminen-fintrafficille>

Vi hjälper gärna med alla frågor kring Digiroad:

info(at)digiroad.fi

tel. +358 40 507 2301

2 Ordlista

Digiroad-informationssystemet

Digiroad-informationssystemet är ett nationellt väg- och gatuinformationssystem på Trafikledsverkets ansvar, som innehåller vägarnas och gatornas mittlinjegeometri, samt sådana egenskapsdata som berör trafiken.

JHS

Rekommendationerna enligt JHS-systemet (Rekommendationerna för den offentliga förvaltningen) gäller för informationsförvaltningen inom den statliga och kommunala förvaltningen. Innehållsmässigt har JHS varit en enhetlig procedur, definition eller instruktion avsedd att användas inom offentlig förvaltning. JHS-systemet avskaffades i och med att datahanteringslagen trädde i kraft (1 januari 2020), men innehållet i rekommendationerna kan fortfarande användas, med tanke på att de i vissa avseenden inte längre är aktuella. Geospatial informationsrelaterade JHS-rekommendationer finns tillgängliga på [GeoForums webbplats](#) som underhålls av GeoForum Finland ry.

Mittlinjegeometri

Digiroads mittlinjegeometri bildas av de streckade linjerna som beskriver placeringen av mittlinjerna för vägar, gator, gång- och cykelvägar och färjeförbindelse.

Trafiknät

Trafiknätet är helheten som består av trafikelement som hänger samman. Digiroads trafiknät är topologiskt konsistent med undantag för några väglänkar till exempel på öar.

Linjär referering

Linjär referering är en indirekt positionsbeskrivning, där positionen bestäms utifrån en känd punkt i en linjär referensram (i Digiroad en väglänk).

Linjär referensram

Linjär referensram är en linjär geometri utifrån vilken positionen kan bestämmas i förhållande till en känd punkt på en linje, till exempel utifrån värdet på ett måttal såsom i Digiroad.

Linjärt refererat objekt

Ett linjärt refererat objekt är den andel av vägnätet i Digiroad som saknar en egen geometri. Objektet positioneras dynamiskt i vägnätet utifrån uppmätta värden.

Mättal, M-värde

Mättal (measure) dvs. M-tal är egenskapsdata för linjär geometri med vilka man entydigt kan bestämma en position på en linje.

Egenskapsdata

Egenskapsdata är den helhet av egenskaper som specificerar, tidfäster och beskriver ett objekt. Dataslagen är i sig egenskapsdata om vägnätet. Dessutom finns det egenskapsdata som är specifika för dataslag, såsom typ av och verkningsriktning för hållplats för kollektivtrafik.

Trafiksystemets objekt

Trafiksystemets objekt är självständiga delar av trafiksystemet. Till exempel en hållplats är ett objekt i trafiksystemet med egna egenskapsdata. Objektets position kan ha sparats genom linjär referering eller det kan ha en position som separerats från trafiknätet och som anges med koordinater.

Punktformiga egenskapsdata

Punktformiga egenskapsdata är egenskapsdata, där positionens geometriska form är en punkt. Punktformiga egenskapsdata är separata objekt från vägnätet: datan har inte ett m-värde och kan därför inte refereras till väglänkgeometrin.

Punktformiga egenskapsdata i Digiroad omfattar bland annat tjänster.

Punktformigt segment

Ett punktformigt segment är ett segment vars indirekta position är ett läge på en väglänk dvs. ett mättal. Den geometriska formen för dynamisk segmentering av ett punktformigt segment är en punkt.

Segment

I Digiroad är segment egenskapsdata för en väglänk som saknar egen geometri. Segmentet positioneras dynamiskt i väglänken utifrån M-värden. Det finns punktformiga och linjära segment.

Position

Position är egenskapsdata för ett objekt som anges med koordinater.

Väglänk

Linjärt dataobjekt som beskriver trafiknätets geometri.

Egenskapsdata för väglänk

Egenskapsdata för väglänk är egenskapsdata som omfattar hela väglänken. Exempel på egenskapsdata för en väglänk är funktionell klass, trafikflödesriktning och Link-ID.

Dataslag

Dataslag är egenskapsdata för trafiknätet, såsom hastighetsbegränsning eller hållplats för kollektivtrafik.

Linjärt segment

Ett linjärt segment är egenskapsdata vars indirekta position utgörs av intervallet mellan två mättal för väglänken. En geometrisk form som bildats genom linjär referering av egenskapsdata är en linje.

3 Allmän information om Digiroad

Digiroad är ett nationellt väg- och gatuinformationssystem som innehåller mittlinjegeometrier för vägar och gator samt sådana egenskapsdata som berör trafiken.

Mittlinjegeometrin innefattar körbanor, färje- och kabelfärjeförbindelser avsedda för fordonstrafik samt separata lätta trafikleder.

Exempel på trafikrelaterade egenskapsdata är hastighetsbegränsningar, tillåtna trafikflödesriktningar samt vikt- och höjdbegränsningar. Digiroad-materialet tillämpas t.ex. i trafik- och navigationsrelaterade tjänster, analyser och applikationer.

Detta dokument är en beskrivning av Digiroad-informationssystemets struktur och dataslag. I denna beskrivning är dataslagen indelade i egenskapsdata om väglänkar, punktformiga egenskapsdata och linjära egenskapsdata.

Namn och identification	Digiroad, FI1000018
Referenser	INSPIRE Data Specification on Transport Networks (17.4.2014) INSPIRE Generic Conceptual Model (18.6.2010) JHS177 Paikkatietotuotteiden määrittely (21.10.2010)
Definition	Namn: Digiroad Datum: den 23 maj 2016 Författare: Trafikledsverket Språk: svenska
Metadata (Materialet bakom länken på finska)	http://www.paikkatietohakemisto.fi/geonetwork/srv/fin/catalog.search;jsessionid=1656b74wyr8aj1a46qg3gievzt#/metadata/34155a94-b58b-4ad0-87e6-f96d2db0f3ba

3.1 Datakällor och datainsamling

Digiroads informationskällor utgörs av Lantmäteriverket, Trafikledsverket, kommunerna och några andra myndigheter. Materialet täcker hela Finland. Datainsamlingen grundar sig på lagen om nationellt informationssystem för väg- och gatunätet 28.11.2003/991. Primära informationskällor enligt dataslag finns i Bilaga 3. Primära informationskällor enligt dataslag Digiroad-operatören bär ansvaret för att uppgifterna från olika dataleverantörer förenhetligas och kombineras till ett enda rikstäckande material.

3.1.1 Datakvalitet

Färdighetsnivå	Materialet täcker hela Finland. Den som utnyttjar materialet ska notera att administrationen av Digiroad-dataslagen varierar när det gäller kommunerna, och därför varierar kvaliteten på informationen avsevärt mellan olika delar i materialet. Uppgifterna om landsvägsnätet administreras i huvudsak i Trafikledsverkets Tievalho, och även när det gäller dem kan informationens kvalitet variera regionalt.
Logisk konsistens	Materialet är konsistent både begreppsligt och topologiskt. Systemet förhindrar uppkomsten av felaktiga objekt.
Positionsexakthet	Väglänkgeometrins positionsexakthet är ca 3 meter.
Kronologisk exakthet	Väglänkgeometrins frikopplingsdag från Lantmäteriverkets terrängdatabas meddelas i samband med publikationen. För alla objekt i Digiroad meddelas den senaste redigeringsdagen i publikationen. Uppgifterna administreras fortlöpande.
Tematisk exakthet	Ej känd.

3.2 Datastruktur i Digiroad-informationssystemet

Digiroads informationssystem innehåller vägnätets mittlinjegeometri samt egenskapsdata för vägtrafiken. Mittlinjegeometrin för Digiroads väg- och gatunät består av väglänkar – objekt med linjegeometri.

3.2.1 Väglänk

En väglänk är en grundenhet i mittlinjegeometrin. Väglänkarna är i allmänhet lika långa som anslutningsintervallen, men de kan också vara kortare. Det kan uppstå ett brott mellan anslutningar om en administrativ klass eller en länks egenskapsdata (namn, beläggningstyp) förändras. En mer detaljerad beskrivning av väglänkar finns i JHS188-rekommendationen. Väglänkarnas längd har redan definierats i Lantmäteriverkets terrängdatabas där väglänkarna som utnyttjas i Digiroad administreras. En del dataslag i Digiroad är egenskapsdata om väglänkar, och dessa egenskapsdata är alltid lika långa som hela väglänken. Exempel på sådana data-slag är bl.a. vägnamn, adress och trafikflödesriktning.



Bild 1. Väg- och gatunätet i Digiroad bildas av väglänkar.

Ett måttal (measure), dvs. M-värde, har anslutits till väglänkens geometri. Utifrån M-värdet och väglänken positioneras egenskapsdata genom linjär referering.

3.2.2 Linjärt refererade egenskapsdata

En del dataslag i Digiroad är egenskapsdata sammankopplade med väglänken med hjälp av en linjär referensram. Dessa egenskapsdata kan vara antingen linjära eller punktformiga och de behöver inte vara lika långa som hela väglänken. Linjärt refererade egenskapsdata har ingen egen geometri i Digiroad-informationssystemet utan en uppgift om på vilken väglänk och på vilket ställe på väglänken de finns. I Digiroad-materialet har alla egenskapsdata ändå genererats en geometri som baserar sig på väglänkarnas geometri.

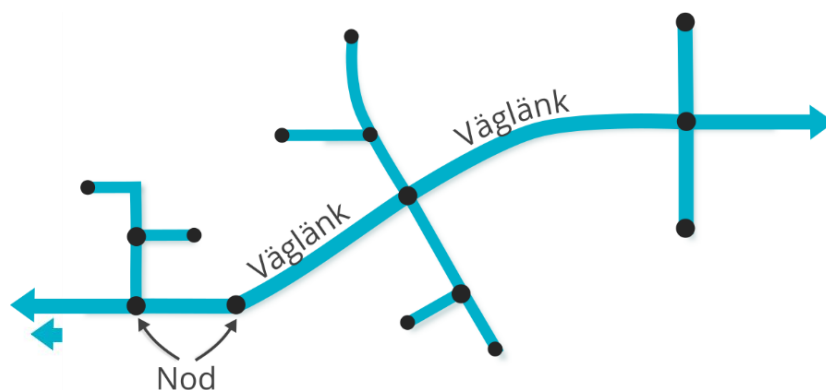

Bild 2: Punktformiga egenskapsdata som refererats linjärt för väglänken (t.ex. hållplats för kollektivtrafik).



Bild 3: Linjära egenskapsdata som refererats linjärt för väglänken (t.ex. hastighetsbegränsning).

M-värdet beskriver positionen på väglänken, dvs. avståndet från väglänkens begynnelsepunkt. Begynnelse-M-värdet fastställer avståndet från väglänkens begynnelsepunkt till början av egenskapsdata och slut-M-värdet avståndet från begynnelsepunkten till slutet av egenskapsdata. Om det bara finns ett M-värde är det fråga om punktformiga egenskapsdata. Linjära objekt har både begynnelse- och slut-M-värden. Begynnelse-M-värdet för alla väglänkar är 0. Dessutom är M-värdet ett kalkylmässigt måttal som inte direkt motsvarar t.ex. väglänkens verkliga längd i meter även om skillnaden oftast inte är så stor.

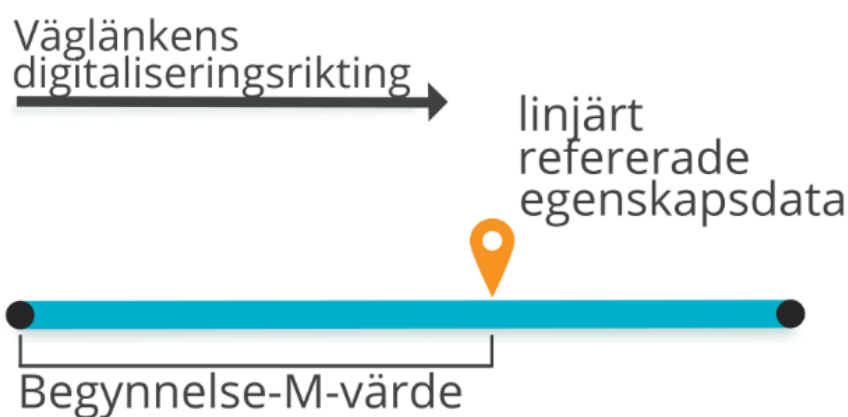
3.3 Koordinat- och höjdsystem

Digiroad använder EUREF-FIN-koordinatsystemet och ETRS-TM35FIN-projektion (EPSG: 3067) som baserar sig på UTM-projektion. Ytterligare använder Digiroad rektangulära koordinater där koordinatpunkterna har en nord- och ostkoordinat. Koordinaterna anges i meter och betecknas med bokstäverna P och I. Digiroad använder höjdsystemet N2000. Höjderna på Digiroads vägnätsobjekt baserar sig på höjduppgifterna i terrängdatabasen, och de här uppgifterna härleds från höjdmodell 2 m som omfattar nästan hela Finland. Om Höjdmodell 2 m inte är tillgänglig, används höjdmodell 10 m för att härleda höjduppgifter.

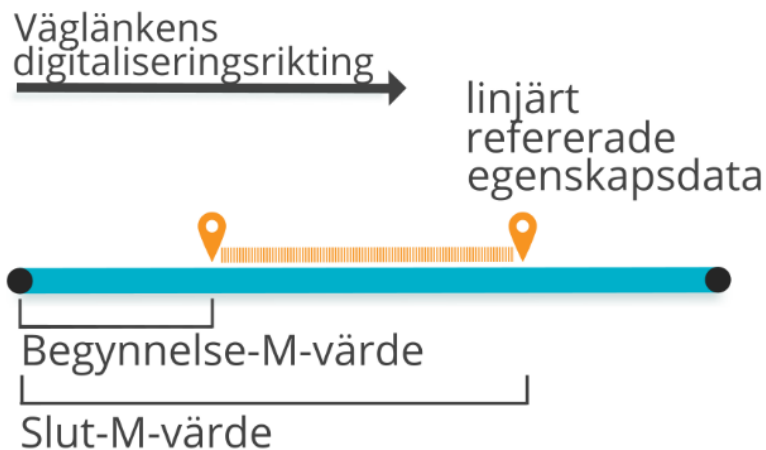
Eftersom EUREF-FIN-koordinaterna avviker från WGS84-koordinatsystemet med mindre än en meter kan koordinatsystemen i de flesta användningssyften anses vara enhetliga.

3.3.1 Publikations- och leveransformer

Det senaste Digiroad-materialet kan laddas ner från Trafikledsverkets distributionstjänst för öppna data:

<https://ava.vaylapilvi.fiaineistot.vayla.fi/ava/Tie/Digiroad/Aineistojulkaisut/latest>

De tidigare publikationerna finns till buds i samma distributionstjänst:

<https://ava.vaylapilvi.fiaineistot.vayla.fi/ava/Tie/Digiroad/Aineistojulkaisut>

Filformatet för frikopplat material är ESRI Shapefile. Från och med publikation 2/2018 finns data också i GeoPackage-format.

Datainnehållet i materialet publiceras i två olika former:

- Digiroad R-material, filer i regionindelningen
- Digiroad K-material, filer i regionindelningen

Båda leveransformerna innehåller väglänkarnas geometri samt punktformiga och linjära dataslag som separata shape-filer. Detta gör det möjligt att varje dataslag och dess egenskapsdata kan utnyttjas som självständigt material.

Båda leveransformerna har det exakt samma datainnehållet när det gäller dataslag och deras egenskapsdata.

En mer detaljerad beskrivning av de specifika egenskaperna hos båda leveransformerna finns nedan.

3.3.2 Digiroad R

Digiroad R är en leveransform där väglänkgeometri och linjära dataslag är objekt som i allmänhet är lika långa som anslutningsintervallen. Punktformiga objekt spjälkar inte upp väglänkar eller linjära objekt.

Dataslag kan vid behov anslutas till väglänkgeometri med hjälp av linjär referering. I refereringen utnyttjas LINK_ID-uppgiften som finns i varje shape-fil samt objektens m-värden.

Linjära objekts position och längd har angivits med hjälp av m-värden för begynnelse- och slutpunkterna.



Bild 4. I Digiroad R har dataslags position refererats linjärt.

3.3.3 Digiroad K

Digiroad K är en leveransform där väglänkar och shape-filer med linjära dataslag har formats så att både väglänkarnas och alla dataslags geometri spjälkas upp om vilka som helst linjära egenskapsdata förändras. Därför kan materialet innehålla också mycket korta länkar. Punktformiga dataslag spjälkar emellertid inte upp väglänkarnas eller linjära dataslags geometri. De spjälkade länkarna har samma link_ID om de utgör ett enhetligt objekt i terrängdatabasen (eller i Digiroad R). Dessutom har de spjälkade väglänkarna identifierats med hjälp av en särskild identifikationskod, SEGM_ID.

Den här identifikationskoden består av numret på den kommun där segmentet ligger samt ett löpande nummer som genereras i samma ordning som materialet spjälkas upp. Om länkarna i bilden nedan låg i Helsingforsområdet, skulle deras

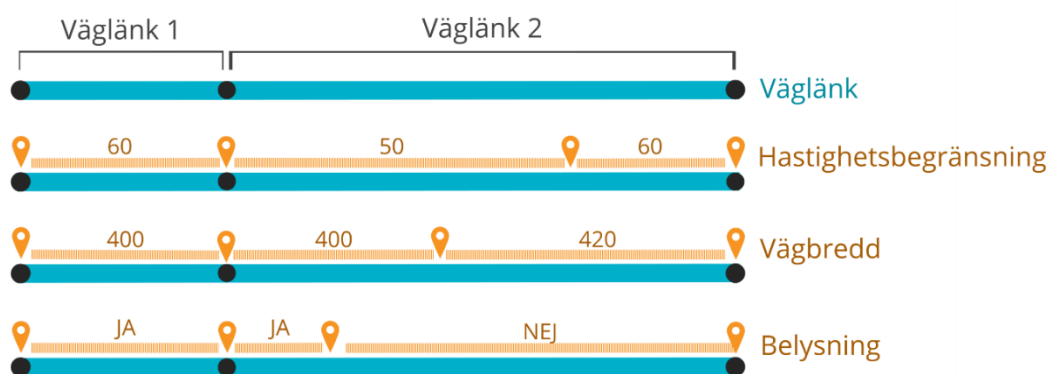
30.4.2026

identifikationskoder vara följande: LINK_ID = 1; SEGM_ID = 91_1, LINK_ID = 2; SEGM_ID = 91_2, 91_3, 91_4, 91_5). Samma SEGM_ID ärvs till alla shape-filer som beskriver olika dataslag, och därför är det möjligt att sammankoppla egenskapsdata med väglänkgeometri eller andra dataslag med hjälp av SEGM_ID. Identifikationskoden för en spjälad länk är leveransspecifik. Leveransformen Digiroad K lämpar sig för bl.a. MapInfo.



Bild 5. I Digiroad K har väglänkarna spjälkats upp i segment med lika egenskapsdata.

3.3.4 WMS- och WFS-gränssnitt

Digiroad publiceras i Trafikledsverkets [Suomen Väylät](#) -karttjänst även enligt dataslag via WMS- och WFS-gränssnitten. WFS-gränssnittet fungerar bäst med kommunala gränser och instruktioner finns här: <https://vayla.fi/digiroad/aineisto/rajapinnat>

3.3.5 TN-ITS- förändringsgränssnitt

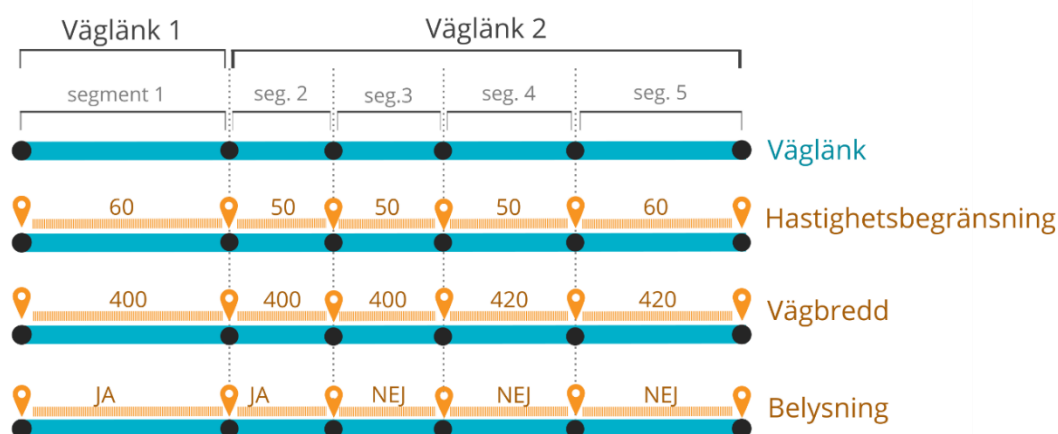
Förändringar i Digiroad-materialet som gäller hastighets- och viktbegränsningar publiceras dagligen i xml-format genom TN-ITS-gränssnitt. Länken till gränssnittet hittas på [Digiroad webbsida](#).

4 Dataslag i Digiroad-informationssystemet

I detta avsnitt går vi igenom det nya Digiroad-systemets dataslag. I samband med varje dataslag anges dess definition, egenskapsdata och kodvärden samt datatyp för egenskapsdata och hur heltäckande uppgifterna om vägnätet är.

De fält som motsvarar egenskapsdata i Digiroad-materialet beskrivs i *bilaga 1*, Beskrivning av datainnehållet.

4.1 Egenskapsdata för väglänk

Digiroads trafiknät omfattar bilvägar, bilstigar, färjeförbindelser avsedda för bilar och separata gång och cykling. Väglänkarnas geometri kommer från Lantmäteriverket. Väglänkens egenskapsdata gäller alltid för väglänkens hela sträcka.

4.1.1 Administrativ klass

Definition

Genom administrativ klass klassificeras staten, kommunen eller en privat part som väglänkens ägare. Den administrativa klassen anger inte vilken kommun eller vilket väglag som äger vägen. De administrativa klasserna administreras av Lantmäteriverket från och med början av 2016.

Omfattning

Alla väglänkar har denna uppgift med undantag för leder för gång och cykling.

Förkortning i Väglänk-tabellen

[HALLINN_LK](#)

ADMINISTRATIV KLASS		
Typ av ägare	Kodvärde	Förklaring
Staten	1	Vägen ägs av staten (landsväg).
Kommun	2	Vägen ägs av kommunen (gata).
Enskild	3	Vägen ägs av en privat part, t.ex. väglag (enskild väg).
Okänd	99	Information saknas.

4.1.2 Funktionell klass

Definition

Med funktionell klass avses trafikledens viktighet med tanke på trafiken. Den funktionella klassen beskriver:

- ledens trafikservicenivå
- väghållarens vilja att styra trafik till leden.

De funktionella klasserna för landsvägar är i allmänhet förenliga med Trafikledsverkets vägklassificering (riks-, stamväg, region- och förbindelseväg). Kommunerna fastställer klassificeringen av gator. Klassificeringen utgår från klassificeringen i generalplanen. Klassificeringen påverkas också av tätortsgränserna och den funktionella klassen för landsvägar, om gatan är en fortsättning på en landsväg. De funktionella klasserna för enskilda vägar fastställs enligt viktighet samt vägens bredd och skick.

Omfattning

Uppgiften finns för alla väglänkar.

Förkortning i Väglänk-tabellen

[FUNKTIONELL_KLASS](#)

FUNKTIONELL KLASS		
Funktionell klass	Kodvärde	Förklaring
Riksväg eller regional huvudgata	1	Riksvägarna är huvudvägar i vägnätet i Finland. I Finlands vägnumreringssystem har siffrorna 1–39 reserverats för riksvägar. Regionala huvudgator betjänar främst fjärr- och genomfartstrafik samt infartstrafik. En regional huvudgata kan också betjäna kommunens interna trafik. Trafikmässigt viktigare än regional huvudgata med kodvärdet 2.
Stamväg eller regional huvudgata	2	Stamvägarna är landsvägar i vägnätet i Finland, och de kompletterar riksvägarna och betjänar trafiken i landskapen. Tillsammans med

		riksvägarna bildar stamvägarna Finlands huvudvägnät. Regionala huvudgator betjänar främst fjärr- och genomfartstrafik samt infartstrafik. En regional huvudgata kan också betjäna kommunens interna trafik.
Regionväg eller regional huvudgata	3	Regionvägarna är landsvägar i vägnätet i Finland som betjänar trafiken i de ekonomiska regionerna och ansluter den till riks- och stamvägarna. En regional huvudgata betjänar främst kommunens interna samtrafik, till exempel från förorten till centrum eller trafiken mellan olika miljöenheter. En regional huvudgata kan också användas för fjärr-, genomfarts- eller infartstrafik.
Förbindelseväg eller matargata	4	Förbindelsevägarna är sådana landsvägar i vägnätet i Finland som inte är riks-, stam- eller regionvägar. Matargator samlar trafiken i trafikcellen till huvudgator eller landsvägar. Matargator borde inte få ha extern genomfartstrafik.
Anslutningsgata, rastplats eller viktig enskild väg	5	Anslutningsgator ansluter markanvändningen till en matargata eller en landsväg. Anslutningsgator har omedelbar förbindelse till tomter eller byggarbetsplatser. En rastplats är ett område för att stanna och vila längs vägarna. Användningen av en viktig enskild väg är allmänt tillåten och trafikeras året runt. En viktig enskild väg har i allmänhet en stor trafikmässig betydelse på orten, och för underhållet av vägen har man grundat ett väglag som får stöd från staten eller kommunen.
Annan enskild väg	6	Andra enskilda vägar är alla andra enskilda vägar utom enskilda vägar och skogsvägar som inte är viktiga enskilda vägar och är farbara med bil.
Körstig	7	Körstigar är andra sådana enskilda vägar och skogsvägar som inte nödvändigtvis är farbara med bil men som är tillgängliga för till exempel gång och cyckling eller terrängfordon.
Gång och cyckling	8	På gång och cycling vägen rör sig människor främst till fots och på cykel samt i vissa fall på moped.
Serviceöppning eller särskild transportförbindelse	9	Serviceöppning är en vägförbindelse byggd på en tvåfilig väg i underhållssyfte. Det är inte tillåtet att använda serviceöppningen för normal trafik. Specialtransportförbindelsen är en omväg byggd för specialtransporter.
	99	Information saknas, endast väglänksutrymmet är under uppbyggnad

30.4.2026

4.1.3 Trafikflödesriktning

Definition

Trafikflödesriktningen fastställs i förhållande till väglänkens digitaliseringsriktning. Även gång och cykling väger kan vara enkelriktade, om trafiken endast är tillåten i en riktning.

Omfattning

Uppgiften finns för alla väglänkar.

Förkortning i Väglänk-tabellen

[AJOSUUNTA](#)

TRAFIKFLÖDESRIKTNING	
Trafikflödesriktning	Kodvärde
Trafiken är tillåten i bägge riktningarna	2
Trafiken är tillåten i motsatt riktning än digitaliseringsriktningen	3
Trafiken är tillåten i samma riktning som digitaliseringsriktningen	4

4.1.4 Typ av väglänk

Definition

Väglänkens typ beskriver väglänkens fysiska eller trafikmässiga egenskapsdata. Typ av färja / färjelänk beskriver färja och färjelinjer som är en förlängning av vägnätet, de beskriver inte vattenvägar.

Omfattning

Uppgiften finns för alla väglänkar, med väglänksläge aktiverat.

Förkortning i Väglänk-tabellen

[LINKKITYP](#)

TYP AV VÄGLÄNK	
Typ av väglänk	Kodvärde
Del av motorväg	1
Del av väg med flera filer som inte är motorväg	2
Del av väg med en fil	3
Del av motortrafikled	4
Del av rondell	5
Ramp	6
Rastplats	7
Cykelväg eller gång och cykling (Tidigare: Cykel- eller gångväg)	8
Del av fotgängarområde, till exempel gågata eller trottoar	9
Del av service- eller räddningsväg	10
Del av anslutningsområde	11
Körstig, vägar som är tillgängliga för terrängfordon	12
Serviceöppning på motorväg	13
Specialtransportförbindelse utan bom	14
Specialtransportförbindelse med bom	15
Färja	21
En tvåvägs, enfilig väg	22
Okänt	99 (information saknas, endast väglänksutrymmet är under uppbyggnad)

4.1.5 Bro, underfart eller tunnel

Definition

Väglänk som är en bro, underfart eller tunnel.

När det gäller väglänkar som korsar varandra i olika plan har den ena länken underfart och den andra vid samma ställebro (även om den nedre/övre länken i verkligheten går längs markytan).

Broar som korsar varandra har klassificerats enligt nivån så att den första bron från markytan får värdet 1 och den högre bron värdet 2 etcetera.

Nivåerna under marken är märkta med värden -2 och -3 på det sättet att -2-nivån ligger närmare markytan.

Omfattning

Tietoja on kaikilla tielinkeillä.

Förkortning i Väglänk-tabellen

[SILTA_ALIK](#)

BRO, UNDERFART ELLER TUNNEL	
Bro, underfart eller tunnel	Kodvärde
Tunnel	-11
Under marken	-3
Under marken	-2
Underfart	-1
På jordytan	0
Bro, nivå 1	1
Bro, nivå 2	2
Bro, nivå 3	3
Bro, nivå 4	4
Bro, nivå 5	5

4.1.6 Adressuppgifter

Definition

Vägens namn på finska, svenska och samiska, det första huset till höger och vänster, det sista huset till höger och vänster, kommunnummer. Vägens namn är vägens namn enligt kommunens officiella adresssystem. Husets adressnummer står alltid i proportion till väglänkens digitaliseringsriktning

Om väglänken saknar namn är namnet null. Om väglänken saknar adressnummer är värdet i fältet null i Digiroad-publikationer. Som väglänkens kommunnummer anges den kommun på vars område största delen av länken är belägen. Kommunnumret anges alltid utan den första nollan i publikationerna.

Förkortning i Väglänk-tabellen

[TIENIMI_SU](#); [TIENIMI_RU](#); [TIENIMI_PSA](#); [TIENIMI_ISA](#); [TIENIMI_KSA](#); [ENS_TALO_V](#); [ENS_TALO_O](#); [VIIM_TAL_V](#); [VIIM_TAL_O](#); [KUNTAKOODI](#)

4.1.7 Vägadressuppgifter

Definition

Väglänk med vägnummer och vägdelsnummer, körbanainformation och väglänkens begynnelse- och ändpunkt från början av vägdelen.

Eftersom Åland har samma vägnummerrymd som Fastlandsfinland förekommer samma vägnummer för väglänkar på Åland som i Fastlandsfinland.

Omfattning

Information finns om alla statsägda vägar dvs. landsvägar.

Förkortning i Väglänk-tabellen

[TIENUMERO](#); [TIEOSANRO](#); [AJORATA](#); [AET](#); [LET](#)

4.1.8 Positions- och höjdexakthet

Definition

Väglänkarnas nivåexakthet är en metrisk klass, till exempel 3 meter.

Förkortning i Väglänk-tabellen

[SIJ_TARK](#); [KOR_TARK](#)

VÄGADRESSUPPGIFTER	
Nivåpositionsexakthet	Kodvärde
Ej definierad	0
0,5 m	0.5
0,8 m	0.8
1 m	1
2 m	2
3 m	3
4 m	4
7 m	5
7,5 m	7.5
8 m	8
10 m	10
12,5 m	12.5
15 m	15
20 m	20
25 m	25
30 m	30
40 m	40
80 m	80
100 m	100

Om väglänkarnas höjduppgift har interpolerats med hjälp av en höjdmodell är koden antingen, eller:

- "KM2" (härletts från en modell med rutstorleken 2 m)
- "KM10" (härletts från en modell med rutstorleken 10 m)

POSITIONS- OCH HÖJDEXAKTHET	
Höjdexakthet	Kodvärde
KM 2 m	0.4
0,5 m	0.5
0,8 m	0.8
1 m	1
2 m	2
3 m	3

4 m	4
5 m	5
7,5 m	7.5
8 m	8
10 m	10
12,5 m	12.5
15 m	15
20 m	20
25 m	25
30 m	30
40 m	40
80 m	80
100 m	100
KM 10 m	5.8

4.1.9 Omvänd digitaliseringsriktning i förhållande till LMV geometri

Definition

Med hjälp av fältet kan man härleda om väglänkens digitaliseringsriktning har ändrats i förhållande till digitaliseringsriktningen i LMV:s terrängdatabas.

Förkortning i Väglänk-tabellen

[GEOM_FLIP](#)

DIGITALISERINGSRIKTNING	
Trafikflödesriktning	Kodvärde
Oförändrad digitaliseringsriktning	0
Förändrad digitaliseringsriktning	1
Okänt	Null

4.1.10 Länkens tillstånd

Definition

Väglänkens tillstånd berättar om länken är redan i bruk eller planerad eller under uppförande. Länken får status "planerad" om investeringsbeslut har redan gjorts.

Förkortning i Väglänk-tabellen

[LINK_TILA](#)

LÄNKENS TILLSTÅND	
Länkens tillstånd	Nytt kodvärde
Planerad	1
Under uppförande	2
I kraft	3
Tillfälligt inaktiverad	4

4.1.11 Länkgeometrikälla

Definition

Väglänkens källa berättar om länkgeometrikällan är Lantmäteriverket (terrängdatabas) eller någon annan källa. Andra källor ska inte specificeras i detta skede, men om det blir behov i framtiden för en mer specifik definition, kan klassificering beskrivas mer detaljerat.

Förkortning i Väglänk-tabellen[GEOM_LAHDE](#)

LÄNKGEOMETRIKÄLLA	
Länkgeometrikälla	Kodvärde
Lantmäteri, terrängdatabas	1
Annan, inte specificerad	2

4.1.12 Vägadress tillväxtriiktning**Definition**

Vägadressens tillväxtriiktning anger vägadressens lagringsriktning i Tievelho.

Förkortning i Väglänk-tabellen[TIEN_KASVU](#)

VÄGADRESS TILLVÄXTRIKTNING	
Vägadress tillväxtriiktning	Kodvärde
Väglänken digitaliseringsriktning	1
Väglänken mot digitaliseringsriktningen	2
Okänt	Null

4.1.13 Övriga egenskapsdata för väglänk

Övriga egenskapsdata för väglänk består av

- Redigeringsdatum MUOKKAUSPV
 - Redigeringsstid eller, i dess frånvaro, skapelsetid.
- Väglänksidentifierare LINK-ID
 - Identifieraren bildas av identifieraren för Lantmäteriverkets nationella terrängdatabas och väglänkens versionsnummer (t.ex. 00000ece-8555-4a89-9062-a99cd440c162:1)
- LINK_MML_ID
- Länkens begynnelse- och slutpunkts m-värdet ALKU_PAALU och LOPP_PAALU
- I väglänkens egenskapsdata finns också information om vägklassifikation enligt Lantmäteriverkets terrängdatabas (MTK_TIE_LK). Informationsbeskrivning kan hittas i terrängdatabas på Lantmäteriets webbsida (<https://www.maanmittauslaitos.fi/sv>).

4.2 Svängningsbegränsning**Definition**

Med svängningsbegränsningen kan man visa förbjudna och spärrade köriiktningar. Uppgiften om svängningsbegränsning är förhållandet mellan väglänkarna.

Svängningsbegränsningen består av begynnelse(källa)-, mellanliggande och slut(föremål)länkar, relaterade till svängningsbegränsningen, giltighetstid, undantag och ytterligare information.

Undantag utgörs av de fordon för vilka svängningsbegränsningen inte gäller. Vanligtvis består svängningsförbudet av två länkar (begynnelse- och slutlänken) men i vissa fall för att förhindra t.ex. U-sväng använder man en länkserie som består av flera olika länkar.

Uppgiften om svängningsbegränsningen är körbanespecifik och inte filspezifisk. Svängningsbegränsning finns mellan väglänkarna endast om man inte får svänga av till en annan väglänk från någon fil.

I Digiroad administreras inte svängningsbegränsningar som förbjuds i vägtrafiklag. Exempel på dessa är svängning till en enkelriktad väg mot trafikflödet eller svängning till en led för gång och cykling.

Omfattning

Uppgifter finns för landsvägar, gator och enskilda vägar.

Länken till Svängningsbegränsning_link-tabellerna

[Svängningsbegränsning](#)

[Svängningsbegränsning_link](#)

SVÄNGNINGSBEGRÄNSNING	
Undantag från svängningsbegränsning	Kodvärde
Lastbil	4
Buss	5
Paketbil	6
Personbil	7
Taxi	8
Motorcykel	9
Moped	10
Fordonskombination	13
Traktor eller jordbruksfordon	14
Husbil	15
Militärfordon	19
Servicekörning	21
Körning till tomt	22
Snöskoter	27



Bild 6. Svängningsbegränsning kan anslutas till väglänkar med hjälp av uppgiften källa link_id och objekt link_id.

De anslutna länkarna för start (källa), mellanliggande och slut (destination) för svängbegränsningen finns i tabellen Turn Restriction_Link. Tabellen är en dbf-fil i Digiroad-publikationen och ingår för närvarande endast i Digiroad R-leveransformat.

SVÄNGNINGSBEGRÄNSNING_LINK			
Fastighetsinformation	Data typ	Beskrivning	Kodvärden
Svängningsbegränsning ID	Numerisk	Svängningsbegränsning typ. Typ är Digiroad tekniska kod och den kan ändras under det verkliga objektets livscykel.	-
Link-ID	Numerisk	Väglänkens typ	-
Status	Kodvärden	Väglänkens roll i svängbegränsningen	1 startlänk (källa) 2 mellanlänk 3 slut (destination) länk
Sekvensnummer i sin tur begränsning	Numerisk	Väglänksekvensnummer i en svängbegränsning. Sekvensnumret på startlänken (källkod) är noll	-

30.4.2026

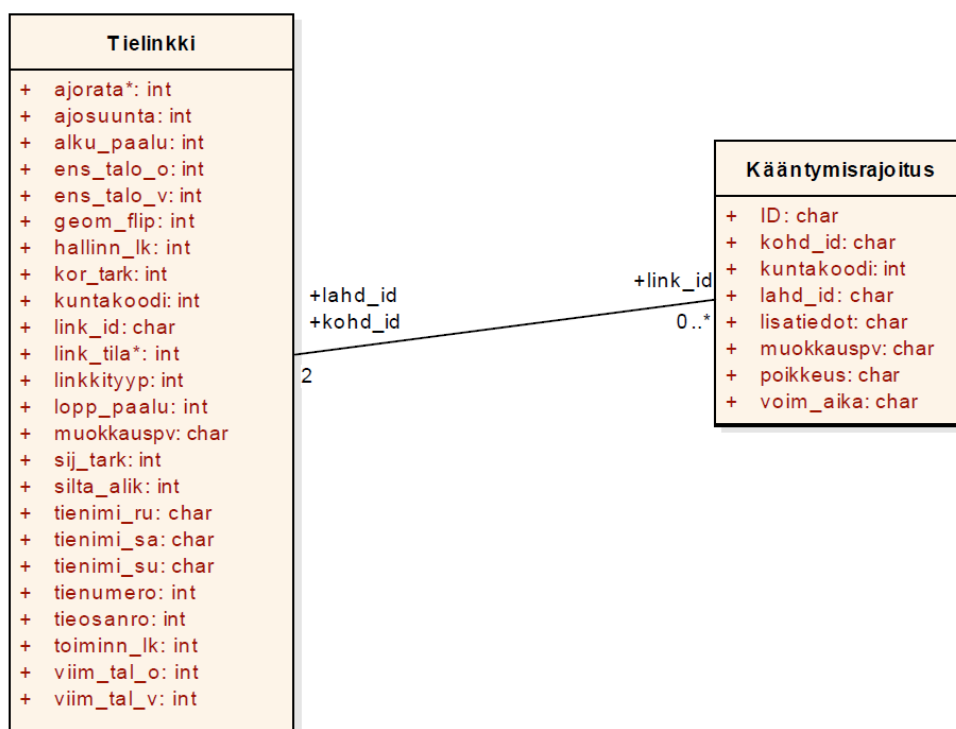
4.3 Punktformiga egenskapsdata

Med punktformiga egenskapsuppgifter avses de linjärt refererade egenskapsuppgifter som endast har ett M-värde, som är avståndet från länkens början. Alla punktformiga egenskapsuppgifter har åtminstone följande uppgifter:

PUNKTFORMIGA EGENSKAPSDATA		
Egenskapsdata	Datatyp	Förklaring
ID*	Numerisk	ID som specificerar objektet. ID är Digiroads tekniska kod och den kan ändras under det verkliga objektets livscykel.
Link-ID	Numerisk	Link-ID för den länk på vilken objektet är beläget.
Avstånd från länkens början	Numerisk	Objektets läge på väglänken mätt från länkens början
Senast ändrat	Teckensträng	Tid när senast ändrats eller lagts till systemet.
Kommunnummer	Kodvärde	Objektets kommunnummer



Bild 7. Punktformiga egenskapsuppgifter kan anknytas till väglänkar med hjälp av linjär referering av länkens ID-egenskapsuppgift och m-värden.

4.3.1 Hållplats för kollektivtrafik

Definition

Hållplats som används av kollektivtrafik.

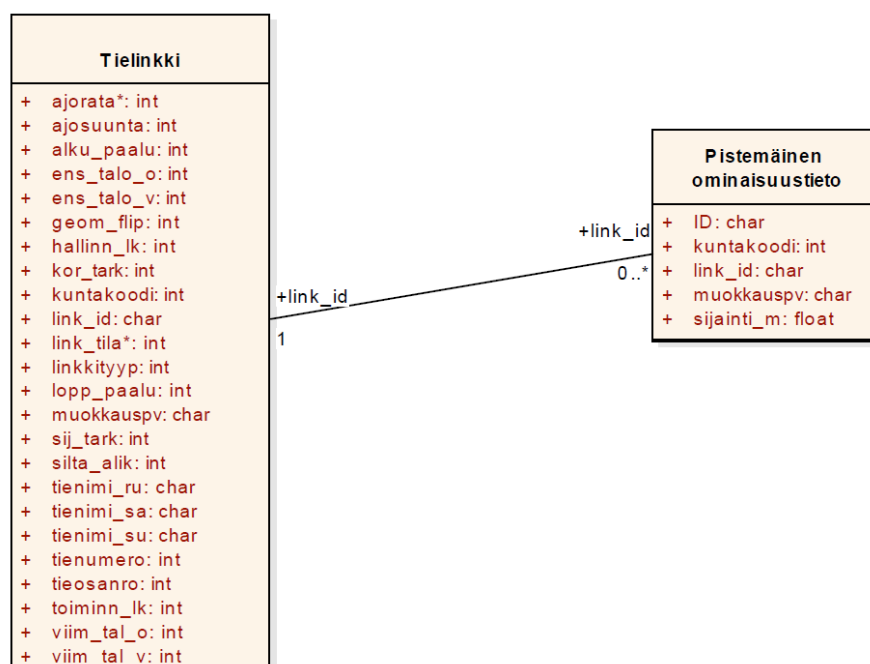
Med hållplatsens läge avses antingen läget som definierats för hållplatsen i administrationsgränssnittet eller det terrängläge som hållplatsens administratör meddelat. I användargränssnittet fastställs hållplatsens position genom linjär referering. Då omfattar uppgifterna om hållplatsen den väglänk till vilken den hör

30.4.2026

och det M-värde som anger positionen på väglänken. Förutom med hjälp av linjär referering sparas och publiceras hållplatsens position även som koordinater (koordinat x och y).

Positionen som den som lämnat in materialet meddelat finns i fälten terrängkoordinat X (öst), Y (norr) och Z. Terrängkoordinaterna har angetts av administratören av uppgifterna, och de sammanfaller inte nödvändigtvis med den position som angetts med hjälp av linjär referering.

Uppgifterna om hållplatsens utrustning och övriga egenskapsdata beskrivs i *bilaga 2*.

Omfattning

En hållplats för kollektivtrafik kan vara belägen på alla andra väglänkar utom på färjorna eller gång och cykling vägen.

Länken till Hållplats för kollektivtrafik -tabellen

Hållplats för kollektivtrafik -tabel

HÅLLPLATS FÖR KOLLEKTIVTRAFIK			
Egenskapsdata	Datotyp	Förklaring	Kodvärde
Koordinater X (ostkoordinat)	Numerisk	Hållplatsens X-koordinat Digiroad-databasen. Beräknats utifrån väglänken och M-värdet.	
Koordinat Y (nordkoordinat)	Numerisk	Hållplatsens Y-koordinat Digiroad-databasen. Beräknats utifrån väglänken och M-värdet.	
Länkens Link-ID	Numerisk	Link-ID för den väglänk på vilken hållplatsen är belägen*	
M-värde	Numerisk	Hållplatsens position på väglänken*	
Verkningsriktning	Kodvärde	Hållplatsens verkningsriktning i förhållande till väglänkens digitaliseringsriktning*	2 I samma digitaliseringsriktning 3 I motsatt digitaliseringsriktning
Senast ändrat	Teckensträng	Hållplatsens redigeringsstid eller, i dess frånvaro, skapelsetid.	
Riksomfattande ID	Numerisk	Riksomfattande ID för hållplatsen.	
Namnet på finska	Teckensträng	Hållplatsens namn på finska	
Namnet på svenska	Teckensträng	Hållplatsens namn på svenska.	
Administratör	Kodvärde	Information om administrerande myndighet i Digiroad.	1 Kommun 2 NTM-central 3 Helsingfors regionaltrafik 4 Information saknas

Administratörens kod	Teckensträng	ID för busshållplatsen som administratören av uppgifterna använder i sitt eget system.	
Trafikledsverkets kod	Teckensträng	Trafikledsverkets kod för hållplatsen, motsvarar den i Vägdatbanken. Används bara för hållplatser längs landsvägar.	
Passagerarkod	Teckensträng	Hållplatsens kod, som är synlig på hållplatsen.	
Terrängkoordinat X (ostkoordinat)	Teckensträng	X-koordinat som mäter hållplatsens position. Terrängkoordinaterna har angetts av administratören av uppgifterna, och de sammanfaller inte nödvändigtvis med den position som anges i applikationen.	
Terrängkoordinat Y (nordkoordinat)	Teckensträng	Y-koordinat som mäter hållplatsens position. Terrängkoordinaterna har angetts av administratören av uppgifterna, och de sammanfaller inte nödvändigtvis med den position som anges i applikationen.	
Terrängkoordinat Z	Teckensträng	Z-koordinat som mäter hållplatsens position. Terrängkoordinaterna har angetts av administratören av uppgifterna, och de sammanfaller inte nödvändigtvis med den position som anges i applikationen.	
Trafikeringsriktning	Teckensträng	Hållplatsens riktning fritt beskriven.	
Trafikeringsbäring	Numerisk	Gradtal mellan 0 och 360. Beskriver hållplatsens verkningsriktning.	
Första giltighetsdatum	Tidsstämpel	Datum då hållplatsen används för första gången.	
Sista giltighetsdatum	Tidsstämpel	Datumet då hållplatsen används för sista gången.	

Typ av hållplats	Kodvärde	Typ av hållplats anger för hurdan trafik hållplatsen är avsedd. En hållplats kan ha flera typer.	1 Spårvagn 2 Busshållplats 5 Virtuellt hållplats 6 Terminal 99 Information saknas
Löskopplad från geometrin**	Kodvärde	Eftersom geometrin för väglänken under hållplatsen har förändrats avsevärt är hållplatsen löskopplad från geometrin.	1 Fast i geometrin 2 Löskopplad från geometrin
Zoner	Teckensträng	biljettzoner till exempel A, B, C eller 1, 2	
Servicenivåklass	Kodvärde	Stopparna klassificeras enligt användning av stoppet i åtta servicenivåkategorier	1 terminal 2 Central nödstopp 3 Livligt stopp 4 Grundstopp 5 Lite använt stopp 6 Lämnar stopp 7 Virtuellt stopp 8 Stoppar som inte används för busstrafik 99 Information saknas

*) Om hållplatsen är löskopplad från geometrin är dess Link-ID, M-värde och verkningsriktning null.

***) De hållplatser som inte längre finns korrigeras inte i länkgeometrin när geometrin uppdateras.

4.3.2 Hinderkonstruktion

Definition

En barriärstruktur är en fysisk barriär som hindrar bilkörning på vägen. Typerna av barriärstruktur är fast trafik hinder, öppningsbart trafik hinder och dike. Om den mer exakta typen av barriärstrukturen inte är känd, är dess typ okänd.

En annan permanent hinderkonstruktion är ett hinder som inte kan öppnas eller avlägsnas med muskelkraft, såsom betongsvin, pollare och sten. En öppningsbom är ett hinder som kan öppnas vid behov. Öppningsbommen kan låsas eller låsas upp. Öppningsbommen täcker även grindar, kedjor och slussar för gång- och cykelvägar. Ett dike är ett spår grävt tvärs över vägen som förhindrar körning på vägen.

Omfattning

Uppgifter finns för gator och enskilda vägar.

Länken till Hinderkonstruktion-tabellen

[Hinderkonstruktion](#)

HINDERKONSTRUKTION	
Typ av hinderkonstruktion	Kodvärde
Fast trafikhinder	1
Öppningsbart trafikhinder	2
Dike	3
Okänt	99

4.3.3 Trafikljus

Definition

Vid ljusreglerade anslutningar har trafikljus beskrivits som en punkt som är belägen högst på fem meters avstånd från en korsning för alla de länkar där trafikflödets influensriktning går mot trafikljuset.

Ett trafikljus i anslutningsintervallet beskrivs som en punkt till exempel vid en ljusreglerad skyddsväg om korsande geometri saknas.

Omfattning

Informationen finns på landsvägar och gator.

Länken till Trafikljus-tabellen

[Trafikljus](#)

4.3.4 Skyddsväg

Definition

Skyddsväg som har märkts ut med vägmärke och märkning på vägen.

Omfattning

Informationen finns på gator.

Länken till Skyddsväg-tabellen

[Skyddsväg](#)

4.3.5 Informationstavla

Definition

En informationstavla och dess information är en vägvisare som är belägen på en motor- eller motortrafikled, eller en som visar vägen till en sådan trafikled. Läget för en informationstavla är typiskt vid en anslutning eller före en anslutning. En informationstavla kan bestå av flera vägvisare (informationstavlans information).



Bild 8: Informationstavlan på bilden har fyra vägvisare, dvs. fyra information suppgifter.

I informationstavlans information finns följande uppgifter, avskilda med semi kolon:

- ORTER; FÄRG; LÄGE
- Uppgifterna inom fälten är avskilda med kolon.
- T.ex. "HELSINKI:HELSINGFORS: 1;500"

Preciseringar av teckensträngens delar

- Orter
 - Orternas namn skrivna på samma sätt som på orienteringstavlan (alla bokstäver är STORA).
- Bakgrundsfärg:
 - 1 inga uppgifter
 - 2 grön (motor- eller motortrafikled)
 - 3 blå (landsväg)
 - 4 vit (lokalobjekt, t.ex. en stadsdel)
- Läge
 - Tavlans avstånd från anslutningen i meter.

Omfattning

Informationen finns på landsvägar (väg 1-299) och gator samt på enskilda privata vägar. Informationen är inte särskilt täckande och dess kvalitet kan variera regionalt.

Länken till Informationstavla-tabellen

[Informationstavla](#)

INFORMATIONSTAVLA			
Egenskapsdata	Datatyp	Beskrivning	Kodvärde
Verkningsriktning	Kodvärde	Verkningsriktning i förhållande till väglänkens digitaliseringsriktning	2 I samma digitaliseringsriktning 3 I motsatt digitaliseringsriktning
Bäring	Numerisk	Grad	
Text	Teckensträng	Lista där texter separerats med kommatecken	

4.3.6 Vägmärka

Definition

Trafikregleringsanordning som anger början och slutet av ett trafikregels influensområde, t.ex. hastighetsbegränsningsmärken. Vägmärken omfattar varningsmärken, förbuds- och begränsningsmärken, anvisningsmärken, tilläggs skyltar, märken som anger förkörsrätt och väjningsplikt, påbudsmärken, informationsmärken servicevägvisningar.

Omfattning:

Digiroad har importerats för landsvägar från Tievalho. På gatunätet underhålls informationen av kommunadministratören och på privata vägar underhålls informationen av kommunens administrativa kommuner. Materialet är inte ännu heltäckande med avseende på hela Finland och det kan innehålla felaktiga objekt både för landsvägar och gatunätet. Arbetet pågår för att förbättra kvaliteten och omfattningen av data.

Länken till vägmärke-tabellen:

[Vägmärke](#)

VÄGMÄRKE				
Egenskapsdata	Datatyp	Beskrivning	Kodvärde	
Värde	Numerisk	Värde på ett vägmärke, till exempel hastighetsbegränsning 60	-	-
Huvudkaraktären text	Teckensträng	Textinformationen i vägmärke	-	-
Status	Kodvärde	Kodvärde som beskriver anordningens status eller livscykel, såsom tillfällighet eller radering	1 2 3 4 5 6	På kommande Under konstruktion I bruk (standard) I bruk tillfälligt Tillfälligt urbruk Urbruk
Relativ position	Kodvärde	Kodvärde 1–5, som beskriver anordningens position	1 2 3 4 5	Höger om trafikledet (i körriktningen) Vänster om trafikledet (i körriktningen) Ovanför körfältet Mittö eller trafikdelare

			6 Nul l	I längdriktningen i förhållande till körriktningen Utanför väg- eller gatunätet, till exempel på ett parkeringsområde eller gårdsområde Okänt
Typ av skada	Kodvärde	Typ av skada på trafikmärket	1 2 3 4 Nul l	Rostad Skadad Målning skadad Annan skada Okänt
Storlek	Kodvärde	Kodvärde som beskriver vägmärkets storlek	1 2 3 Nul l	Kompakt märke Normalstort märke Stort märke Okänt
Körfält	Kodvärde	Indikerar körfält nummer där trafikmärken är placerad. Information endast med körfältspecifika trafikmärker. Körfält är ännu inte underhållna, så den här funktionen används ännu inte.	-	Vägledsnummer kan hämtas via Trafikverskledet instruktion
Typ av körfält	Kodvärde	Indikerar körfält nummer där trafikmärken är placerad. Information endast med körfältspecifika trafikmärker. Körfält är ännu inte underhållna, så den här funktionen används ännu inte.	-	-
Konstruktion	Kodvärde	Med hjälp av uppgiften för konstruktion kan man närmare precisera den konstruktion som anordningen är fastsatt i.	1 2 3 4 5 6 7 Nul l	Stolpe Vägg Bro Poral Halportal Bom eller annan hinderkonstruktion Annan Okänt
Allmän konditionsklass	Kodvärde	Beskriver den fysiska konditionen	1 2 3	Mycket dålig Dålig Nöjaktig

			4 5 Nul l	Bra Mycket bra Okänt
Typ av film	Kodvärde	Typen av film är ett kodvärde som beskriver reflektionen. Ett större värde indikerar en större reflektion.	1 2 3 Nul l	Film I klass R1 Film I klass R2 Film I klass R3 Okänt
Reparationens prioritet	Kodvärde	Prioritetsklassen beskriver hur snabbt ett skadat vägmärke ska repareras	1 2 3 4 Nul l	Mycket brådskande Brådskande Ganska brådskande Inte brådskande Okänt
Tillverkningsmaterial	Kodvärde	Trafikmärkets tillverkningsmaterial	1 2 3 Nul l	Faner Aluminium Annat Okänt
Tilläggs skyltens färg	Kodvärde	Tilläggs skyltens färg	1 2 Nul l	Blå Gul Okänt
Tilläggs skyltens storlek och film	Kodvärde	Beskriver storleken och typen av film på tilläggs skylten		Samma klassificering som huvudskyltar
Typ av vägmärke / Kodvärde som beskriver typ av vägmärke		Ny	Gammal	Beskrivning
Ny=Lagligt nummer 729/2018 (ny)		A1.1	111	Kurva, höger
Gammal=Avskaffad lagstiftnings kod		A1.2	112	Kurva, vänster
		A2.1	113	Kurvor, varav den första till höger
		A2.2	114	Kurvor, varav den första till vänster
		A3.1	116	Brant uppförsbacke
		A3.2	115	Brant nedförsbacke
		A4	121	Avsmalnande väg
		A5	122	Dubbelriktad trafik
		A6	131	Rörlig bro
		A7	132	Färja, kaj eller strand
		A8	133	Köbildning
		A9	141	Ojämn väg
		A10	1411	Fartguppar
		A11	142	Vägarbete
		A12	143	Stenskott

		A13	144	Slirig körbana
		A14	147	Farlig vägkant
		A15	151	Förhandsvarning för övergångsställe
		A16	-	Gående
		A17	152	Barn
		A18	153	Cyklister
		A19	154	Skidspår
		A20.1	155	Älgar
		A20.2	156	Renar
		A20.3	-	Jorddjur
		A21	161	Väggkorsning
		A22.1	162	Korsning med sidoväg på vardera sidan
		A22.2	-	Korsning med sidoväg stegvis på vardera sidan
		A22.3	163	Korsning med sidoväg till höger/vänster
		A22.4	164	Korsning med sidoväg snett till höger/vänster
		A23	165	Trafikljus
		A24	166	Cirkulationsplats
		A25	167	Spårvagn
		A26	171	Plankorsning med järnväg, utan bommar
		A27	172	Plankorsning med järnväg, med bommar
		A28.1	173	Avståndsmärken för plankorsning med järnväg ///
		A28.2	174	Avståndsmärken för plankorsning med järnväg //
		A28.3	175	Avståndsmärken för plankorsning med järnväg /
		A29.1	176	Plankorsning, enkelspårig järnväg
		A29.2	177	Plankorsning, järnväg med två eller flera spår
		A30	181	Stenras
		A31	182	Lågt flygande flygplan
		A32	183	Sidvind
		A33	189	Annan fara
		B1	211	Väg med förkörsrätt
		B2	212	Förkörsrätt upphör
		B3	221	Förkörsrätt vid möte
		B4	222	Väjningsplikt vid möte

		B5	231	Väjningsplikt i korsning
		B6	232	Obligatoriskt att stanna
		B7	-	Väjningsplikt vid en plats där cyklister korsar vägen
		C1	311	Fordonstrafik förbjuden
		C2	312	Trafik med motordrivet fordon förbjuden
		C3	313	Last- och paketbilstrafik förbjuden
		C4	314	Trafik med fordonskombination förbjuden
		C5	315	Körning med traktor förbjuden
		C6	316	Körning med motorcykel förbjuden
		C7	317	Körning med snöskoter förbjuden
		C8	318	Förbudet att transportera farliga ämnen
		C9	319	Busstrafik förbjuden
		C10	321	Körning med moped förbjuden
		C11	-	Cykelåkning förbjuden
		C12	322	Cykelåkning och körning med moped förbjudna
		C13	323	Gångtrafik förbjuden
		C14	-	Gångtrafik och cykelåkning förbjudna
		C15	324	Gångtrafik, cykelåkning och körning med moped förbjudna
		C16	325	Ridning förbjuden
		C17	331	Förbjuden färdriktning
		C18	332	Vänstersväng förbjuden
		C19	333	Högersväng förbjuden
		C20	334	U-sväng förbjuden
		C21	341	Fordons största tillåtna bredd
		C22	342	Fordons största tillåtna höjd
		C23	343	Fordons eller fordonskombinationers största tillåtna längd
		C24	344	Fordons största tillåtna massa
		C25	345	Fordonskombinationers största tillåtna massa
		C26	346	Fordons största tillåtna massa på axel
		C27	347	Fordons största tillåtna massa på boggi
		C28	351	Omkörningsförbud

		C29	352	Omkörningsförbud upphör
		C30	353	Omkörning med lastbil förbjuden
		C31	354	Omkörningsförbud för lastbil upphör
		C32	361	Hastighetsbegränsning
		C33	362	Hastighetsbegränsning upphör
		C34	363	Hastighetsbegränsningszon
		C35	364	Hastighetsbegränsningszon upphör
		C36	365	Förbud, begränsningar eller påbud som gäller enskilda körfält
		C37	371	Förbjudet att stanna fordon
		C38	372	Parkering förbjuden
		C39	373	Parkeringsförbudszon
		C40	374	Parkeringsförbudszon upphör
		C41	375	Zon för taxistation
		C42	376	Plats för taxibil att stanna
		C43	-	Lastningsplats
		C44.1	381	Datumparkering (förbjudet på ojämna datum)
		C44.2	382	Datumparkering (förbjudet på jämna datum)
		C45	391	Obligatoriskt att stanna för tullkontroll
		C46	392	Obligatoriskt att stanna för kontroll
		C47	393	Minimivstånd mellan motordrivna fordon
		C48	-	Trafik med motordrivna fordon med dubbdäck förbjuden
		D1.1	411	Påbjuden körriktning, höger
		D1.2	-	Påbjuden körriktning, vänster
		D1.3	412	Påbjuden körriktning, rakt fram
		D1.4	413	Påbjuden körriktning, svängning till höger
		D1.5	-	Påbjuden körriktning, svängning till vänster
		D1.6	414	Påbjuden körriktning, rakt fram eller svängning till höger
		D1.7	-	Påbjuden körriktning, rakt fram eller svängning till vänster

		D1.8	415	Påbjuden körriktning, svängning till höger eller vänster
		D1.9	-	Påbjuden körriktning, rakt fram eller svängning till höger eller vänster
		D2	416	Påbjuden cirkulationsriktning
		D3.1	417	Trafikdelare, höger
		D3.2	417	Trafikdelare, vänster
		D3.3	418	Trafikdelare, vardera sidan
		D4	421	Gångbana
		D5	422	Cykelbana
		D6	423	Kombinerad cykel- och gångbana
		D7.1	424	Cykelbana och gångbana som löper parallellt, cykelbana till vänster
		D7.2	425	Cykelbana och gångbana som löper parallellt, cykelbana till höger
		D8	426	Snöskoterled
		D9	427	Ridväg
		D10	-	Minimihastighet
		D11	-	Minimihastighet upphör
		E1	511	Övergångsställe
		E2	521	Parkeringsplats
		E3.1	-	Infartsparkering, tåg
		E3.2	-	Infartsparkering, buss
		E3.3	-	Infartsparkering, spårvagn
		E3.4	-	Infartsparkering, metro
		E3.5	-	Infartsparkering, flera kollektivtrafikmedel
		E4.1	5211	Fordons parkering på parkeringsplats, raka led
		E4.2	5212	Fordons parkering på parkeringsplats, raka led mittemot varandra
		E4.3	5213	Fordons parkering på parkeringsplats, snedställda led
		E5	522	Mötesplats
		E6	531, 532	Busshållplats
		E7	533	Spårvagnshållplats
		E8	534	Taxistation
		E9.1	5411	Busskörfält
		E9.2	5412	Buss- och taxikörfält
		E10.1	5421	Busskörfält upphör

		E10.2	5422	Buss- och taxikörfält upphör
		E11.1	5431	Spårvagnsfält
		E11.2	5432	Spårvagns- och taxifält
		E12.1	5441	Spårvagnsfält upphör
		E12.2	5442	Spårvagns- och taxifält upphör
		E13.1	-	Cykelfält till höger
		E13.2	-	Cykelfält i mitten
		E14.1	551	Enkelriktad väg rakt fram
		E14.2	551	Enkelriktad väg till höger/vänster
		E15	561	Motorväg
		E16	562	Motorväg upphör
		E17	563	Motortrafikled
		E18	564	Motortrafikled upphör
		E19	565	Tunnel
		E20	566	Tunnel upphör
		E21	567	Nöduppställningsplats
		E22	571	Tätort
		E23	572	Tätort upphör
		E24	573	Gårdsgata
		E25	574	Gårdsgata upphör
		E26	575	Gågata
		E27	576	Gågata upphör
		E28	-	Cykelgata
		E29	-	Cykelgata upphör
		E30	-	Sammanvävning av körfält
		F1.1	611	Orienteringstavla
		F1.2	-	Orienteringstavla
		F1.3	-	Orienteringstavla
		F2.1	612	Orienteringstavla
		F2.2	-	Orienteringstavla
		F2.3	-	Orienteringstavla
		F3	-	Orienteringstavla för olika körfält
		F4.1	614	Orienteringstavla för omfartsväg (blå botten)
		F4.2	613	Orienteringstavla för omfartsväg (gul botten)
		F5	615	Omfartsinformation
		F6	616	Körruttsinformation
		F7.1	621	Körfältsinformation
		F7.2	622	Körfältsinformation
		F7.3	6225	Körfältsinformation
		F7.4	-	Körfältsinformation

		F7.5	-	Körfältsinformation
		F7.6	-	Körfältsinformation
		F8.1	623	Körfältet slutar
		F8.2	-	Körfältet slutar
		F9	-	Samlingsmärke för vägvisning
		F10	631	Vägvisare ovanför körfält
		F11	632	Vägvisare ovanför körfält
		F12	633	Avfartsvisare ovanför körfält
		F13	641 649 643 648 646	Vägvisare
		F14	642	Avfartsvisare
		F15	647, 921	Vägvisare för omfartsväg
		F16	644	Adressvägvisare
		F17	6441	Förhandsmärke för adressvägvisare
		F18.1	650	Vägvisare till infartsparkering, tåg
		F18.2	-	Vägvisare till infartsparkering, buss
		F18.3	-	Vägvisare till infartsparkering, spårvagn
		F18.4	-	Vägvisare till infartsparkering, metro
		F18.5	-	Vägvisare till infartsparkering, flera kollektivtrafikmedel
		F19	-	Vägvisare för gångtrafik
		F20.1	-	Vägvisare för cykeltrafik, utan avstånd
		F20.2	-	Vägvisare för cykeltrafik, med avstånd
		F21.1	-	Orienteringstavla för cykeltrafik, med avstånd
		F21.2	-	Orienteringstavla för cykeltrafik, utan avstånd
		F22	-	Avståndstavla för cykeltrafik
		F23	-	Ortnamn för cykeltrafik
		F24.1	651	Återvändsväg, rakt framme
		F24.2	652	Återvändsväg, höger/vänster
		F24.3	-	Återvändsväg
		F25	653	Rekommenderad högsta hastighet
		F26	661	Avståndstavla

		F27.1	10, 11, 662	Ortnamn
		F27.2	-	Ortnamn, vattendrag
		F28	663	Nummerskylt för internationell huvudled
		F29	664	Riksvägs nummer
		F30	665	Stamvägs nummer
		F31	6651	Regional vägs nummer
		F32	666	Annan landsvägs nummer
		F33	-	Ringvägs nummer
		F34	6679	Nummer på planskild trafikplats
		F35	667	Orientering till den väg som numret avser
		F36	-	Omledningsväg
		F37	671	Symbol för motorväg
		F38	672	Symbol för motortrafikled
		F39	673	Flygplats
		F40	674	Bilfärja
		F41	-	Passagerarhamn
		F42	675	Godshamn
		F43	-	Godsterminal
		F44	676	Industriområde eller företagsområde
		F45	-	Stor detaljhandelsenhet
		F46.1	677	Parkering
		F46.2	6771	Täckt parkering
		F47	678	Järnvägsstation
		F48	679	Busstation
		F49	-	Centrum
		F50	681	Rutt för vissa slag av fordon
		F50.1	6811	Rutt för lastbil
		F50.2	6812	Rutt för personbil
		F50.3	6813	Rutt för buss
		F50.4	6814	Rutt för paketbil
		F50.5	6815	Rutt för motorcykel
		F50.6	6816	Rutt för moped
		F50.7	6817	Rutt för traktor
		F50.8	6818	Rutt för husvagn

		F50.9	6819	Rutt för cykel
		F51	684	Rutt för transport av farliga ämnen
		F52	682	Rutt för gående
		F53	683	Tillgänglig rutt
		F54.1	685	Rutt med trappor ner
		F54.2	-	Rutt med trappor upp
		F55.1	686	Rutt utan trappor ner
		F55.2	-	Rutt utan trappor upp
		F55.3	-	Rullstolsramp ner
		F55.4	-	Rullstolsramp upp
		F56.1	690	Nödutgång till vänster
		F56.2	-	Nödutgång till höger
		F57.1	691	Utrymningsväg (en)
		F57.2	-	Utrymningsväg (flera)
		G1	701	Informationstavla för serviceanläggning
		G2	702	Informationstavla för serviceanläggning med pil
		G3	703	Avfartsvisare för serviceanläggning
		G4	704	Adressvägvisare till serviceanläggning
		G5	7041	Förhandsmärke för adressvägvisare till serviceanläggning
		G6	710	Frekvensen för en radiostation
		G7	711	Informationsställe
		G8	712	Informationsbyrå
		G9	715	Första hjälpen
		G10	721	Bilverkstad
		G11.1	722	Bränsledistribution, bensin eller etanol
		G11.2	-	Bränsledistribution, trycksatt naturgas
		G11.3	-	Bränsledistribution, el
		G11.4	-	Bränsledistribution, vätgas
		G12	723	Hotell eller motell
		G13	724	Matsservering
		G14	725	Kafé eller snabbmatsservering

		G15	726	Toalett
		G16	731	Vandrarhem
		G17	733	Campingplats
		G18	734	Plats för husvagnar
		G19	741	Rastplats
		G20	742	Friluftsområde
		G21	791	Nödtelefon
		G22	792	Brandsläckare
		G23	7721	Museum eller historisk byggnad
		G24	7723	Världsarvsobjekt
		G25	7722	Naturobjekt
		G26	7724	Utsiktsplats
		G27	7725	Djurpark eller djurgård
		G28	7726	Annan sevärdhet
		G29	7731	Badplats
		G30	7732	Fiskeplats
		G31	7733	Skidlift
		G32	-	Längdåkningscenter
		G33	7734	Golfbana
		G34	7735	Nöjes- och temapark
		G35	7741	Stuginkvartering
		G36	7742	Rum och frukost
		G37	7743	Direktförsäljning
		G38	7744	Hantverkarverkstad
		G39	7745	Husdjursgård
		G40	7746	Ridning
		G41.1	7711	Turistväg (endast text)
		G41.2	7712	Turistväg (bild och text)
		G42	-	Tillfälligt informationsmärke
		I5	9151	Markeringspil
		I6	916	Riktning för kurva
		I7.1	931	Markeringsskärm, vänster
		I7.2	931	Markeringsskärm, höger
		I8	935	Höjdmärke
		I9	941	Underfartshöjd
		I10.1	932	Förstärkningsskylt för vägmärkesstolpe (blå-vit)
		I10.2	-	Förstärkningsskylt för vägmärkesstolpe (gul-svart)
		I11	911	Avfartsskärm
		I13	-	Flyttningssupmaning
		I14	-	Lokaliseringsmärke

		I15	9901	Automatisk trafikövervakning
		I16	-	Teknisk övervakning
		I17.1	95123	Renskötselområde, med text
		I17.2	95122	Renskötselområde, utan text
		I18	95119	Allmän hastighetsberägning vid gränsen
		I19	9512	Riksgräns
		TM		Texttecken
Försvinner 2030:		-	9998	Muu merkki (mm. ei numeroa)
		-	9999	Tyhjä varsi (ei merkkiä)
		-	1612	1612
		-	6152	Kiertosuositustaulu
		-	9511	Ajovalojen käyttö
		-	9512	Ajovalojen käyttö
		-	9513	Ajovalojen käyttö
		-	9514	Ajovalojen käyttö
		-	716	Nähtävyys (sininen pohja)
		-	862	Tukkitie
		-	9516	Väistämisvelvollisuus muuttunut
		-	9902	Tiekirkko
		-	9152	Taustamerkki varalaskupaikalla
		-	9511	Yleiset nopeusrajoitukset
		-	9512	Maantie päättyy
Tillägsskyltar	Kodvärde som beskriver typ av vägmärke	Ny	Gammal	Beskrivning
Ny=Lagligt nummer 729/2018 (Ny)		H1	811	Objekt i korsande riktning
Gammal=Regler 182/1982		H2.1	812	Objekt i pilens riktning
		H2.2	813	Objekt i pilens riktning och avstånd
		H2.3	-	Objekt framför och avstånd
		H3	814	Verkningsområdets längd
		H4	815	Avstånd till objekt
		H5	816	Avstånd till märke för obligatoriskt stannande
		H6	821	Fri bredd
		H7	822	Fri höjd
		H8	823	Ellednings höjd

		H9.1	824	Verkningsområde i vardera riktningen, höger och vänster
		H9.2	825	Verkningsområde i vardera riktningen, framåt och bakåt
		H10	826, 827	Verkningsområde i pilens riktning
		H11	828	Verkningsområde slutar
		H12.1	831	Personbil
		H12.2	832	Buss
		H12.3	833	Lastbil
		H12.4	834	Paketbil
		H12.5	835	Husvagn
		H12.6	-	Husbil
		H12.7	836	Invalidfordon
		H12.8	841	Motorcykel
		H12.9	842	Moped
		H12.10	843	Cykel
		H12.11	-	Snöskoter
		H12.12	-	Traktor
		H12.13	-	Lågemissionsfordon
		H13.1	845	Parkeringsätt, på kantsten
		H13.2	844	Parkeringsätt, vid kantsten
		H14	848	Förbjudet att transportera farliga ämnen i kategori A
		H15	849	Förbjudet att transportera farliga ämnen i kategori B
		H16	-	Tunnelklass
		H17.1	851	Giltighetstid, vardagar må-fr
		H17.2	852	Giltighetstid, helgfri lördagar
		H17.3	853	Giltighetstid, söndagar och helgdagar
		H18	854	Tidsbegränsning
		H19.1	8561	Skyldighet att visa när parkeringstiden börjar (gul botten)

		H19. 2	8562	Skyldighet att visa när parkeringstiden börjar (blå botten)
		H20	8551, 8552	Parkering mot avgift
		H21	-	Laddplats
		H22. 1	861, 8611	Riktning för trafik med förkörsrätt
		H22. 2	8612	Riktning för trafik med förkörsrätt, för dem som svänger
		H23. 1	863	Dubbelriktad cykelbana (gul botten)
		H23. 2	-	Dubbelriktad cykelbana (blå botten)
		H24	871	Tilläggs skylt med text
		H25	872	Servicekörning tillåten
		H26	880	Nödtelefon och brandsläckare

4.3.7 Järnvägs korsning

Definition

En järnvägsplankorsning har:

- Järnvägs korsning-ID
- namn
- säkerhetsutrustning

Omfattning

Informationen finns på landsvägar, gator och enskilda privata vägar.

Länken till Järnvägs korsning-tabellen

[Järnvägs korsning](#)

JÄRNVÄGSKORSNING	
Säkerhetsutrustning	Kodvärde
Järnvägen inte i bruk	1
Inga säkerhetsanordningar	2
Endast ljus och/eller ljudsignal	3
Halvbom och ev. ljus och/eller ljudsignal	4
Helbom och ev. ljus och/eller ljudsignal	5

4.4 Linjära egenskapsdata

4.4.1 Hastighetsbegränsning

Definition

Största tillåtna fordonshastighet som utfärdats för en trafikled.

Värderingar

I värdefältet har hastighetsbegränsningens värde (km/h) angetts. Hastighetsbegränsningen 90 km/h används endast på Åland.

Omfattning

Hastighetsbegränsningen omfattar alla väglänkar med undantag för gång- och cykelvägar samt körstigar. Om administratören inte har uppdaterat hastighetsbegränsningen skapas en hastighetsbegränsning för väglänken med värdet noll. För alla noll-hastighetsbegränsningar är ID noll.

Länken till Hastighetsbegränsning-tabellen

[Hastighetsbegränsning](#)

HASTIGHETSBEGRÄNSNING			
Egenskapsdata	Datatyp	Beskrivning	Kodvärden
Verkningsriktning	Kodvärde	Verkningsriktning i förhållande till väglänkens digitaliseringsriktning.	1 I bägge riktningarna 2 I samma digitaliseringsriktning 3 I motsatt digitaliseringsriktning

4.4.2 Största tillåtna x 7**Största tillåtna-begränsningar är:**

- Fordonets största tillåtna massa
- Fordonskombinationens största tillåtna massa
- Fordonets största tillåtna axelmassa
- Fordonets största tillåtna boggimassa
- Fordonets största tillåtna höjd
- Fordonets eller fordonskombinationens största tillåtna längd
- Fordonets största tillåtna bredd

Definition

Egenskapsdata om största tillåtna -begränsningar är linjära egenskapsdata som kan vara lika långa som eller kortare än väglänken. Massabegränsningarna anges med 100 kilograms noggrannhet medan höjd-, längd- och breddbegränsningarna anges i centimeter. För landsvägar anges endast begränsningar på under 440 cm. Enheten för massabegränsningar är kg medan enheten för höjd-, längd- och breddbegränsningarna är cm.

värderingar

I värdefältet anges begränsningens värde (kg eller cm).

Omfattning

Uppgifter finns för landsvägar, gator och delvis enskilda vägar. Syftet är att spara uppgiften för begränsningens hela influensområde.

Länken till Största tillåtna x7 -tabellen

[Största tillåtna massa](#)

[Fordonskombinationens största tillåtna massa](#)

[Största tillåtna axelmassa](#)

[Största tillåtna boggimassa](#)

[Fordonets största tillåtna höjd](#)

[Fordonets eller fordonskombinationens största tillåtna längd](#)

[Största tillåtna bredd](#)

4.4.3 Vägbelysning

Definition

Vägen är belyst. En belyst väg är en linjär egenskapsuppgift, som kan vara lika lång som eller kortare än väglänken.

Omfattning

Informationen finns på landsvägar och gator.

Länken till Vägbelysning -tabellen

[Vägbelysning](#)

4.4.4 Belagd väg

Definition

Belagd väg bevisar beläggningstyp av vägsegment med ett kodvärde. Uppgiften om beläggning är nästan alltid en uppgift som är lika lång som hela länken.

Datakällan för landsvägar är Tievalho. För gator och enskilda vägar kommer data från Lantmäteriverkets Terrängdatabas eller administratörer i kommunerna.

Omfattning

Informationen finns för alla farledstyper.

Länken till Belagd väg -tabellen

[Belagd väg](#)

BELAGD VÄG			
Egenskapsdata	Datatyp	Beskrivning	Kodvärden
Klass	Kodvärde	Bevisar vägens beläggningstyp	1 Asfalt 2 Sten 3 Obundet slitlager 4 Andra beläggningstyper 99 Belagd, okänd typ

4.4.5 Tjälskada

Definition

Tjälskada är en del av vägnätet där exponering för tjällossning konstaterats. En tillfällig största massa begränsning kan vara i kraft på vägen under en tjälskada.

Värden

I fältet Värde är den maximala bärkapaciteten (kg) för skador orsakade av tjälskador.

Omfattning

Uppgifter finns främst om landsvägarna och privat vägarna.

Länken till Tjälskada-tabellen

[Tjälskada](#)

4.4.6 Bredd

Definition

Bredd är vägens eller gatans bredd exklusive vägrenarna, dvs. den del av körbanan som är menad för fordonstrafik. På belagda vägar har körfältet ofta separerats från

vägrenen med en vit kantlinje. Om kantlinjen fattas, är körfältets bredd densamma som beläggningsens bredd. Grusvägarnas bredd är densamma som hela vägens bredd, eftersom grusvägar inte har en vägren.

För vägar är informationskällan Tievalho. För gator och enskilda vägar kommer uppgifter från väglinjekategorin i Lantmäteriverkets terrängdatabas och från kommunala handläggare.

Värden

I fältet Värde anges värdet på bredden (cm).

Omfattning

Uppgifter finns för alla andra väglänkar utom för körstigar, gång- och cykelvägar samt färjor.

Länken till Breddtabellen

[Bredd](#)

4.4.7 Vägarbete

Definition

Platser där vägarbete utförs har markerats i vägarbete-informationstypen. Väglänken kan vara helt avbruten, eller endast delvis. Till informationstypen meddelas ett uppskattat start- och slutdatum. Till vägarbetet kan även arbetets ID meddelas.

Omfattning

Information om vägarbete finns för tillfället endast från vägnätverket.

Länken till Vägarbete-tabellen

[Vägarbete](#)

4.4.8 Parkeringsförbud

Definition

I parkeringsförbudsdataslaget finns sträckliknande objekt, som tyder på att det är förbjudet att parkera/stanna. Det är också möjligt att meddela om giltighetstid i dataslaget. Data produceras också gällande vägmärken som gäller parkeringsförbud.

Omfattning

Objekt finns främst i gatunätverket

Länk till Parkeringsförbudstabellen

[Parkeringsförbud](#)

PARKERINGSFÖRBUD			
Attributdata	Informationstyp	Beskrivning	Kodvärde
Klass	Kodvärde	Beskriver vägens Behandlingsklass	1 Förbjudet att stanna 2 Parkeringsförbud

4.4.9 Behandlingsklass

Definition

I dataslaget om behandlingsklass finns Linjärt segment gällande vägarnas vinterbehandlingsklass. Vägar och gator har sina egna vinter behandlingsklasser. Vinter behandlingsklasser för vägar är desamma som i Tievalho. Gatorna har en

treklassig klassificering för körvägar och gång och cykling vägar. Det finns inga behandlingsklasser för enskilda väg.

Omfattning

Objekt finns främst i gatunätverket

Länken till Behandlingsklass-tabellen

[Behandlingsklass](#)

BENHANDLINGS KLASS			
Attributdata	Infomationstyp	Beskrivning	Kodvärden
Behandlingsklass	Kodvärde	Anger vägens behandlingsklass	
		Statliga vägar (vägar)	1 Halkbekämpning utan utsatt tid 2 Vanligtvis alltid behandlad 3 Normalvis behandlad 4 Vanligtvis saltad, ibland hal. 5 Vanligtvis sandad, tunt snöskikt tillåtet 6 Vanligtvis snöbelagd 7 Vanligtvis snöbelagd, längsta angreppstid
		Statliga gång och cykling vägar	8 Gång och cykling kvalitetskorridorer 9 Rätt så trafikerade gång och cykling vägar 10 Bas behandlingsklass av rutter för gång och cykling. 11 Rutter för gång och cykling utan vinteruppehåll
		Kommunala körvägar (gator)	20 Klass I (Huvudgator och livliga farleder) 30 Klass II (Samlargator) 40 Klass III (Tomtgator)
		Kommunala gång och cykling vägar	50 Klass A 60 Klass B 70 Klass C

4.4.10 Enskilda vägar som tillhör väglag

Definition

På nivån enskilda vägar som tillhör väglag visas de väglag vars information har sparats från väglaget. Väglagets namn kan ej publiceras i samband med datapublikationen. För mer information, se om kommunen har lämnat in ett privat vägmeddelande till Digiroad och om vikt- och/eller fordonsspecifika begränsningar har lämnats till vägen. Slipsens namn publiceras inte i samband med materialborttagningen.

Omfattning

Omfattar hela Finlands data om enskilda vägar

Länk till Trafikvolym-tabellen

[Enskilda vägar som tillhör väglag](#)

ENSKILDA VÄGAR SOM TILLHÖR VÄGLAG			
Attributdata	Informationstyp	Beskrivning	Kodvärden
Tilläggsinformation	Kodvärde	Fältet Ytterligare information anger om väglagen har lämnat in ett enskilda vägmeddelande till Digiroad för vägen och om vikt- och/eller fordonsspecifika begränsningar har levererats till vägen (exklusive hastighetsbegränsningar och vägrats utan viktbegränsningar)	Ej levererats Levererats restriktioner Levererats meddelande om inga restriktioner

4.4.11 Trafikvolym

Definition

Trafikmängd är genomsnittlig dygnstrafik, dvs. antalet fordon som kör över vägens genomskärning per dygn. Då enkelriktad körbana byter till dubbelriktad, är trafikmängden på båda körbanorna samma som det är för den enkelriktade vägen vid den punkten var körbanorna förgrenas.

Värden

I fältet Värde anges trafikvolymen (fordon/dygn).

Omfattning

Uppgifter finns för landsvägar och delvis också för gatunätet. Från och med publikation 3/2017 produceras information direkt från Trafikledsverkets Tievalho. Information gällande inventering uppdateras årligen i januari. Den baserar sig på föregående höstens mätningar.

Länken till Trafikmängd-tabellen

[Trafikvolym](#)

4.4.12 Fordonsspecifik begränsning

Definition

En del av vägnätet där trafikering med vissa fordonstyper är förbjuden med vägmärken. En giltighetstid kan anges för fordonsspecifika begränsningar. För fordons-, motorfordons- och genomfartsbegränsningar kan undantag anges för fordon som begränsningen inte gäller för.

I Digiroad administreras inte sådana fordonsspecifika begränsningar och begränsningar för andra motsvarande vägtyper (bl.a. motortrafikväg, cykelväg, trottoar) som föreskrivs av vägtrafiklag och som hänger ihop med valet av väglänks typ.

Om samma position har flera förbjudna fordonstyper bildar de på varandra liggande geometriska objekt i Digiroad R- och K-publikationer. Dessa objekt har samma ID för begränsningen, positionsuppgifter och redigeringstidpunkt.

Omfattning

Informationen finns främst på vägar och gator och privata vägar

Länken till Fordonsspecifik begränsning -tabellen
[Fordonsspecifik begränsning](#)

FORDONSSPECIFIK BEGRÄNSNING			
Egenskapsdata	Datatyp	Beskrivning	Kodvärden
Verkningsriktning	Kodvärde	Verkningsriktning i förhållande till väglänkens digitaliseringsriktning.	1 I bägge riktningarna 2 I samma digitaliseringsriktning 3 I motsatt digitaliseringsriktning
Förbjuden fordonstyp	Kodvärde	Förbjuden fordonstyp	2 Motorfordon 3 Fordon 4 Lastbil 5 Buss 6 Paketbil 7 Personbil 8 Taxi 9 Motorcykel 10 Moped 11 Cykel 12 Fotgängare 13 Fordonskombination 14 Traktor eller lantbruksfordon 15 Campingfordon 19 Militärfordon 21 Servicekörning 22 Körning till tomterna 23 Genomfart 26 Ridning 27 Snöskoter
Giltighetstid	Teckensträng	Begränsningens giltighetstid, time domain	
Giltighetstid, i enkelt språk	Teckensträng		
Undantag	Kodvärde	Fordonstyper som inte omfattas av begränsningen. Undantag kan förekomma för fordons-, motorfordons- och genomfartsbegränsningar.	Samma kodvärden som för förbjuden fordonstyp.
Förtydligande	Teckensträng	Förtydligande av begränsningen	

4.4.13 Begränsning för fordon med farliga ämnen (TFÄ)

Definition

En del av vägnätet där det är förbjudet att transportera farliga ämnen.

Värdet av TFÄ-begränsningen kan vara A-TFÄ eller B-TFÄ, vilket anges på tilläggsskylten på förbudsmärket.

30.4.2026

Om samma begränsning har både A- och B-TFÄ bildar de på varandra liggande geometriska objekt i Digiroads R- och K-publikationer. A-TFÄ och B-TFÄ gäller aldrig samtidigt, och därför anges alltid även begränsningens giltighetstid för på varandra liggande objekt. Dessa objekt har samma ID för begränsningen, positionsuppgifter och redigeringstidpunkt.

Omfattning

Uppgifter finns för landsvägar och gator.

Länken till Begränsning för fordon med farliga ämnen -tabellen

[Begränsning för fordon med farliga ämnen \(TFÄ\)](#)

BEGRÄNSNING FÖR FORDON MED FARLIGA ÄMNEN (TFÄ)		
Egenskapsdata	Datatyp	Beskrivning
Verkningsriktning	Kodvärde	Verkningsriktning i förhållande till väglänkens digitaliseringsriktning. 1 bägge riktningarna 2 samma digitaliseringsriktning 3 motsatt digitaliseringsriktning
Förbjuden fordonstyp	Kodvärde	24 A-TFÄ 25 B-TFÄ
Giltighetstid	Teckensträng	Begränsningens giltighetstid, time domain
Giltighetstid, i enkelt språk	Teckensträng	

4.4.14 Antal filer

Definition

Uppgiften om antalet filer i en viss riktning anges riktningsspecifikt när det finns fler än en fil i den aktuella riktningen på vägar med ett körfält och fler än två filer på vägar med två körfält. Anslutningarnas anslutningsfiler ingår inte.

Antalet filer per riktning har inte sparats i Digiroad i följande fall:

- enkelriktad väg med ett körfält: 1 fil (en fil i trafikflödets riktning)
- dubbelriktad väg med ett körfält: 1 + 1 filer (en fil i trafikflödets riktning)
- dubbelriktad väg med två körfält: 2 + 2 filer (två filer i trafikflödets riktning)

T.ex. 1: om en punkt på en väg med ett körfält har en omkörningsfil i länkens digitaliseringsriktning är influensriktningen i punkten 2 och antalet filer 2.

T.ex. 2: om en punkt på en väg med ett körfält har en omkörningsfil i bägge riktningarna är influensriktningen i punkten 1 och antalet filer 2.

Omfattning

Uppgifter finns för landsvägar och gator.

Länken till Antal filertabellen

[Antal filer](#)

ANTAL FILER		
Egenskapsdata	Datatyp	Beskrivning
Verkningsriktning	Kodvärde	Verkningsriktning i förhållande till väglänkens digitaliseringsriktning. 1 bägge riktningarna 2 samma digitaliseringsriktning 3 motsatt digitaliseringsriktning
Antal filer	Numerisk	Antal filer per riktning (>1)

4.4.15 Kollektivkörfält

Definition

Väg med kollektivtrafikfil.

Omfattning

Uppgifter finns för landsvägar och gator.

Länken till Kollektivfälttabellen

[Kollektivfält](#)

KOLLEKTIVKÖRFÄLT		
Egenskapsdata	Datotyp	Beskrivning
Verkningsriktning	Kodvärde	Verkningsriktning i förhållande till väglänkens digitaliseringsriktning. 1 bägge riktningarna 2 samma digitaliseringsriktning 3 motsatt digitaliseringsriktning

4.4.16 Europavägnummer

Definition

Europavägnummer har formen E+<nr>. Samma väg kan ha flera Europavägnummer.

Om samma väg har två eller flera Europavägnummer har de separerats från varandra med kommatecken i Digiroads R- och K-publikationer.

Omfattning

Uppgiften finns för landsvägar och gatunätet i några städer.

Länken till Europavägnummer-tabellen

[Europavägnummer](#)

4.4.17 Anslutningsnummer

Definition

Anslutningsnumren är nummer för ramperna från motorväg eller motortrafikväg. Utöver anslutningsnummer kan anslutningen ha bokstavstecken, till exempel 9A och 9B vid Vandaforsen.

Om samma väg har två eller flera anslutningsnummer har de separerats från varandra med kommatecken i Digiroads R- och K-publikationer.

Omfattning

Information finns vid motorvägars och motortrafikvägars ramper.

Länken till Avfartsnummer-tabellen

[Anslutningsnummer](#)

4.4.18 Vinterhastighetsbegränsning

Definition

Vinterhastighetsgränser baseras på beslut som fattas av NTM-centralerna. De tar hänsyn till de reducerade bashastigheterna i korsningsområdet. Det finns alltså inga vinterhastighetsbegränsningar vid korsningsområdena.

30.4.2026

Den exakta start- och sluttid för vinterhastighetsgränserna bestäms årligen och meddelas på Banverkets webbplats som en bulletin. De träder som huvudregel i kraft i slutet av oktober och löper ut i månadsskiftet mars-april.

Omfattning

Informationen finns på landsvägar.

Värden

I fältet Värde finns vinterhastighetsbegränsningens värde (km/h).

till Vinterhastighetsbegränsning-tabellen

[Vinterhastighetsbegränsning](#)

4.5 Övriga objekt

4.5.1 Service

Definition

Service är en stödtjänst för användaren av trafikinätet, till exempel ett parkeringshus eller en busstation. Servicen har en geometripunkt (servicepunkt) vid servicens läge (i mittpunkten av en byggnad eller fastighet), inte på väglänken. En servicepunkt kan ha flera tjänster.

Om samma servicepunkt har flera tjänster blir de på varandra liggande geometriska objekt i shape-filerna i Digiroads R- och K-publikation. Dessa på varandra liggande objekt har samma ID för servicepunkten, positionsuppgifter och redigeringstidpunkt.

Omfattning

Informationens omfattning varierar servicespecifikt.

Länken till Service-tabellen

[Service](#)

SERVICE		
Egenskapsdata	Datatyp	Beskrivning
Servicepunktens ID	Numerisk	ID som specificerar servicepunkten
Tjänstens ID	Numerisk	ID som specificerar tjänsten
Servicetyp	Kodvärde	
Servicetypens specificerare	Kodvärde	Typ av rastplats på rastplats, parkeringsområde, parkeringsområde för bussar och lastbilar Typ av järnvägsstation på järnvägsstation.
Typ av järnvägsstation	Kodvärde	
Tjänstens namn	Teckensträng	
Antal parkeringsplatser	Numerisk	På parkeringsområden och i parkeringshus samt på buss- och lastbilspareringar
Ytterligare information om tjänsten	Teckensträng	

TYP AV SERVICE		
Typ av service	Kodvärde	Förklaring
Tull	4	
Gränsövergångsställe	5	

Rastplats	6	Rastplats, bränsledistribution, kiosk, kafé, restaurang eller logi
Flygfält	8	Flygplats är en flygplats för kommersiell eller privat person- eller varutrafik.
Färjterminal	9	Båtterminal är ett båtbolags in- och utcheckningsställe.
Taxistation	10	
Järnvägsstation	11	
Parkeringsområde	12	Ett parkeringsområde som brukar ha minst 40–50 allmänna parkeringsplatser. Parkering kan vara avgiftsbelagd, men det får inte förekomma andra parkeringsbegränsningar (t.ex. parkering endast för en viss rörelses kunder). Objekten kan ha ytterligare information om utrustningsnivån.
Lastterminal för bilar	13	Plats där bilar lastas på tåg eller fartyg.
Parkeringsområde för bussar och lastbilar	14	
Parkeringshus	15	Ett parkeringshus med minst 40–50 allmänna parkeringsplatser. Parkering kan vara avgiftsbelagd, men det får inte förekomma andra parkeringsbegränsningar (t.ex. parkering endast för en viss rörelses kunder).
Busstation	16	
E18 Lastbilspark	18	
Trumma	19	

TYP AV RASTPLATS		
Typ av rastplats	Kodvärde	Förklaring
Rastplats, välutrustad	1	Heltäckande utrustning omfattar utöver grundläggande utrustning och annan utrustning eller service.
Rastplats, grundutrustad	2	Grundläggande utrustning omfattar följande utrustning eller service: - parkeringslokal - avfallskärl - WC - bord och bänk
Privat serviceområde	3	Ett privat serviceområde har till exempel bränsledistribution, kiosk, kafé, restaurang eller logi
Information saknas	4	
Betydande järnvägsstation	5	
Mindre järnvägsstation	6	
Underjordisk/ metrostation	7	

5 Bilagor

Bilaga 1.

[Beskrivning av datainnehållet: fältens namn, datatyper och kodvärden](#)

Bilaga 2.

[Uppgifter om hållplatsens utrustning och övriga egenskapsdata](#)

Bilaga 3.

[Primära informationskällor enligt dataslag](#)

Bilaga 4.

[Time domain -textsträngar](#)

5.1 Bilaga 1. Beskrivning av datainnehållet: fältens namn, datatyper och kodvärden

Väglänk

Linjär

Förklaring	Fält (shape/GPKG) /element (WFS)	Datatyp (shape/GPKG)	Tilläggsuppgift
Läge för länkens brytpunkter	shape/points	geometry (polylineZm)	x- och y-koordinater: ETRS-TM35FIN z-koordinat: N60 m-värde: meter (beräknat i x- och y-planet)
Länkens ID	LINK_ID	text, 20	
Lantmäteriverkets ID	LINK_MML_ID	text, 20	
Administrativ klass	HALLINN_LK	integer	kodvärde
Funktionell klass	TOIMINN_LK	integer	kodvärde
Trafikflödesriktning	AJOSUUNTA	integer	kodvärde
Typ av länk	LINKKITYYP	integer	kodvärde
Bro, underfart eller tunnel	SILTA_ALIK	integer	kodvärde
Länkstatus	LINK_TILA	Null	kodvärde
Vägens eller gatans namn på finska	TIENIMI_SU	text, 200	
Vägens eller gatans namn på svenska	TIENIMI_RU	text, 200	
Vägens eller gatans namn på samiska	TIENIMI_SA	text, 200	
Adress, första huset till vänster	ENS_TALO_V	integer	
Adress, första huset till höger	ENS_TALO_O	integer	
Adress, sista huset till vänster	VIIM_TAL_V	integer	
Adress, sista huset till höger	VIIM_TAL_O	integer	
Kommunkod	KUNTAKOODI	integer	
Vägnummer	TIENUMERO	integer	

Vägdelsnummer	TIEOSANRO	integer	
Körbana	AJORATA	integer	kodvärde
Begynnelseavstånd från väglänkens början	AET	integer	
Ändavstånd från väglänkens början	LET	integer	
Positionsexakthet	SIJ_TARK	integer	kodvärde
Höjdexakthet	KOR_TARK	integer	kodvärde
Omvänd digitaliseringsriktning i förhållande till LMV:s geometri	GEOM_FLIP	integer	kodvärde
M-värde för länkens begynnelsepunkt	ALKU_PAALU	double	
M-värde för länkens slutpunkt	LOPP_PAALU	double	
Senast ändrat	MUOKKAUSPV	text, 20	tidsstämpel "12.06.2014 13:29:17" redigeringstid eller, i frånvaro, tid för att skapa objekt
Geometrikälla	GEOM_LAHDE	integer	kodvärde
Väglklassifikation enligt terrängdatabasen (Lantmäteriverket)	MTK_TIE_LK	integer	kodvärde, beskrivning kan hittas i terrängdatabas
Vägadress tillväxtriiktning	TIEN_KASVU	integer	kodvärde

*) Har länken inget MML-ID, dess geometrikälla är någon annan än terrängdatabas.

Namn	Kodvärde	Förklaring
Administrativ klass	1	Statlig väg
	2	Kommunal väg
	3	Enskild väg som till exempel ägs av ett väglag
	99	Information saknas
Funktionell klass	1	Riksväg eller regional huvudgata
	2	Stamväg eller regional huvudgata
	3	Regionväg eller regional huvudgata

30.4.2026

	4	Förbindelseväg eller matargata
	5	Anslutningsgata, rastplats eller viktig enskild väg
	6	Annan enskild väg
	7	Körstig
	8	Gång och cykling (Tidigare: Gång- och cykling väg)
	9	Serviceöppning eller särskild transportförbindelse
	99	Information saknas (Endast väglänkar under uppbyggnad)
Trafikflödesriktning	2	Trafiken är tillåten i bägge riktningarna
	3	Trafiken är tillåten i motsatt riktning än digitaliseringsriktningen
	4	Trafiken är tillåten i samma riktning som digitaliseringsriktningen
Typ av länk	1	Del av motorväg
	2	Del av väg med flera filer som inte är motorväg
	3	Del av väg med en fil
	4	Del av motortrafikled
	5	Del av rondell
	6	Ramp
	7	Rastplats
	8	Cykelväg eller kombinerad cykel- och gångbana (tidigare: Gång- eller cykelväg)
	9	Del av fotgängarområde, till exempel gågata eller trottoar
	10	Del av service- eller räddningsväg
	11	Del av anslutningsområde
	12	Körstig, vägar som är tillgängliga för terrängfordon
	13	Serviceöppning på motorväg
	14	Specialtransportförbindelse utan bom
	15	Specialtransportförbindelse med bom
	21	Färja
	99	Information saknas (Endast väglänkar under uppbyggnad)
Bro, underfart eller tunnel	-11	Tunnel
	-3	Under markytan
	-2	Under markytan
	-1	Underfart
	0	På jordytan

30.4.2026

	1	Bro, nivå 1
	2	Bro, nivå 2
	3	Bro, nivå 3
	4	Bro, nivå 4
Länkstatus	Null	I kraft
	1	Under uppförande
	3	Planerad
Körbana	1	Den första körbanan till höger i vägnummerriktning
	2	Den andra körbanan till höger i vägnummerriktning
	0	Landsväg med en körbana
Värden på positionsexakthet	0	Ej definierad
	0.5	0,5 m
	0.8	0,8 m
	1	1 m
	2	2 m
	3	3 m
	4	4 m
	5	7 m
	7.5	7,5 m
	8	8 m
	10	10 m
	12.5	12,5 m
	15	15 m
	20	20 m
	25	25 m
	30	30 m
	40	40 m
	80	80 m
	100	100 m
Värden på höjdexakthet	0	Ej definierad
	0.4	KM 2 m (härletts från modellen med en rutstorlek på 2 m)
	0.5	0,5 m

	0.8	0,8 m
	1	1 m
	2	2 m
	3	3 m
	4	4 m
	5	5 m
	7.5	7,5 m
	8	8 m
	10	10 m
	12.5	12,5 m
	15	15 m
	20	20 m
	25	25 m
	30	30 m
	40	40 m
	80	80 m
	100	100 m
	5.8	KM 10 m (härletts från modellen med en rutstorlek på 10 m)
Digitaliseringsriktning i förhållande till LMV:s geometri	0	Oförändrad digitaliseringsriktning
	1	Förändrad digitaliseringsriktning
Geometrikälla	1	Lantmäteriverket, terrängdatabas
	2	annan, inte specificerad
Gatuadress tillväxtriiktning	1	En väglänk mot digitaliseringsriktning
	2	Mot väglänks digitaliseringsriktning

Svängningsbegränsning

Förhållande mellan länkar

Svängrestriktioner är kompletterande information till väglänkar. Utnyttjandet förutsätter att väglänksmaterialet används. För visualisering har geometri för svängrestriktionerna skapats vid extrahering, baserat på geometrin för käll- och mållänken.

Förklaring	Fält (shape/GPKG)/ element (WFS)	Datatyp (shape/GPKG)	Tilläggsuppgift
ID	ID	text, 20	ID är Digiroads tekniska kod och den kan ändras under det verkliga objektets livscykel.
Plats	shape/points	geometry (polylineZ)	ETRS-TM35ENG, bildad av käll- och destinationslänksgeometri
Källlänk Länk-ID	LAHD_ID	text, 20	
Länk-ID för destinationslänk	KOHD_ID	text, 20	
Fordon som inte omfattas av svängrestriktioner	POIKKEUS	text, 40	en lista med fordonstyper separerade med kommatecken, inga hakparenteser runt listan
Giltighetstid	VOIM_AIKA	text, 200	tidsdomän
Giltighetstid	VOIM_AIKA	text, 200	
Ytterligare information	LISATIEDOT	text, 200	
Senast ändrad	MUOKKAUSPV	text, 50	tidsstämpel "6/12/2014 1:29:17 PM" redigeringstid eller, i frånvaro, tid för att skapa objekt.
Kommunnummer	KUNTAKOODI	integer	

Nimi	Kodvärde	Förklaring
Fordonstyp	4	Lastbil
	5	Buss
	6	Skåpbil
	7	Sedan
	8	Taxi
	9	Motorcykel
	10	Moped
	13	Fordonskombination
	14	Traktor eller jordbruksfordon
	15	Husbil
	19	Militärfordon
	21	Servicekörning
	22	Kör till tomten
	27	Snöskoter

Svängningsbegränsning_link (endast i Digiroad R leveransformat)

Förklaring	Fält (dbf)	Datatyp (dbf)	Tilläggsuppgift
ID	ID	text, 20	
Svängningsbegränsning	KAANRAJ_ID	text, 20	
Link-ID	LINK_ID	text, 20	
Status	STATUS	integer	
Sekvensnummer i svängbegränsningen	JARJES_NRO	integer	Orderskillnaden för startlänken (källkoden) är noll
Kommunnummer	KUNTAKOODI	integer	

Namn	Kodvärde	Förklaring
Status	1	startlänk (källa)

	2	mellanlänk
	3	slut (mål) länk

Kollektivtrafikens hållplats

Punktformig

Förklaring	Fält (shape)/element (WFS)	Datotyp (shape)	Tilläggsuppgift
Riksomfattande ID	VALTAK_ID	integer	
Position	shape/point	geometry (pointZ)	ETRS-TM35FIN
Koordinat X	KOORD_X	double	ETRS-TM35FIN
Koordinat Y	KOORD_Y	double	ETRS-TM35FIN
Länkens Link-ID	LINK_ID	text, 20	
Position på länken	SIJAINTI_M	double	m-värde: meter (i x- och y-planet)
Verkningsriktning	VAIK_SUUNT	integer	kodvärde
Namnet på finska	NIMI_SU	text, 200	
Namnet på svenska	NIMI_RU	text, 200	
Administratör	YLLAPITAJA	integer	kodvärde
Administratörens kod	YLLAP_TUNN	text, 50	
Trafikledsverkets kod	LIVI_TUNN	text, 50	
Passagerarkod	MATK_TUNN	text, 50	
Terrängkoordinat X	MAAST_X	text, 50	
Terrängkoordinat Y	MAAST_Y	text, 50	
Terrängkoordinat Z	MAAST_Z	text, 50	
Trafikeringsriktning	LIIK_SUUNTA	text, 200	
Trafikeringsbäring	L_SUUNTIMA	integer	grad 0-360
Första giltighetsdatum	ENS_VO_PV	text, 50	tidsstämpel "12.06.2014"
Sista giltighetsdatum	VIIM_VO_PV	text, 50	tidsstämpel "12.06.2014"

Typ av hållplats	PYS_TYYPPI	text, 20	lista där typerna separerats med kommatecken, inga hakparenteser runt listan
Tidtabell	AIKATAULU	integer	kodvärde
Skyddstak	KATOS	integer	kodvärde
Bänk	PENKKI	integer	kodvärde
Reklamtak	MAINOSKAT	integer	kodvärde
Cykelställning	PYORATELIN	integer	kodvärde
Elektronisk tidtabellsskärm	S_AIKATAUL	integer	kodvärde
Belysning	VALAISTUS	integer	kodvärde
Tillgänglighet för rörelsehindrade personer	ESTETTOMYY	text, 200	
Möjligheter för ledsagare med personbil	SAATTOMAHD	integer	kodvärde
Antal infartsparkeringsplatser	LIIT_LKM	text, 200	
Ytterligare information om infartsparkering	LIIT_LISAT	text, 200	
Hållplatsens ägare	PYS_OMIST	text, 200	
Adress för respons	PALAUTE_OS	text, 200	
Ytterligare uppgifter	LISATIEDOT	text, 200	
Löskopplad från geometrin	IRTI_GEOM	integer	kodvärde
Senast ändrat	MUOKKAUSPV	text, 50	tidsstämpel "12.06.2014 13:29:17" redigeringstid eller, i frånvaro, tid för att skapa objekt.
Kommunnummer	KUNTAKOODI	integer	
Plattfornummer	LAITURNUM	text, 254	
Ansluten till terminalen	LIIT_TERM	text, 254	Terminalhållplatsens ID, om hållplatsen är ansluten till en hållplatsterminal (t.ex. busstation)
Zoninformation	VYOHYKETIET	text, 254	Hållplatsens trafikdriftszon
Servicenivåklass	PALVELUTASOLUOKKA	integer	
Vägnummer	TIE	integer	
Vägdelnummer	OSA	integer	
Begynnelseavstånd från vägdelens början	AET	integer	

Körbana	AJR	integer	kodvärde
Sida	PUOLI	integer	kodvärde
Upphöjd väntutrymme	KOROTETTU	integer	kodvärde

Namn	Kodvärde	Förklaring
Administratör	1	Kommun
	2	NTM-central
	3	Helsingfors regionaltrafik
	99	Information saknas
Verkningsriktning	2	I samma digitaliseringsriktning
	3	I motsatt digitaliseringsriktning
Typ av hållplats	1	Spårvagn
	2	Busshållplats
	5	Virtuell hållplats
	6	Terminal
	99	Information saknas
Löskopplad från geometrin	1	Fast i geometrin
	2	Löskopplad från geometrin
Tidtabell	1	Nej
	2	Ja
	99	Information saknas
Skyddstak	1	Nej
	2	Ja
	99	Information saknas
Reklamtak	1	Nej
	2	Ja
	99	Information saknas
Bänk	1	Nej
	2	Ja
	99	Information saknas
Cykelställning	1	Nej
	2	Ja

30.4.2026

	99	Information saknas
Elektronisk tidtabellsskärm	1	Nej
	2	Ja
	99	Information saknas
Belysning	1	Nej
	2	Ja
	99	Information saknas
Möjligheter för ledsagare med personbil	1	Nej
	2	Ja
	99	Information saknas
Servicenivåklass	1	Terminal
	2	Central nodstopp
	3	Livligt stopp
	4	Grundläggande stopp
	5	Lite använd stopp
	6	Lämna stopp
	7	Virtuellt stopp
	8	Hållplatser används inte av buss
	99	Ingen information
Körbana	0	Den enda körbanan på en enkelriktad väg
	1	Den högra körbanan på en tvåfilig väg i vägadressens tillväxtriiktning
	2	Den vänstra körbanan på en tvåfilig väg i vägadressens tillväxtriiktning
Sida	1	Till höger i förhållande till vägadressens tillväxtriiktning
	2	Till vänster i förhållande till vägadressens tillväxtriiktning
Upphöjd väntutrymme	1	Nej
	2	Ja
	99	Informationen saknas

Hinderkonstruktion

Punktformig

Förklaring	Fält (shape/GPKG)/element (WFS)	Datatyp (shape/GPKG)	Tilläggsuppgift
ID	ID	text, 20	ID är Digiroads tekniska kod och den kan ändras under det verkliga objektets livscykel.
Position	shape/point	geometry (pointZ)	ETRS-TM35FIN
Länkens ID	LINK_ID	text, 20	
Avstånd från länkens början	SIJAINTI_M	double	
Typ av hinderkonstruktion	EST_TYYPPI	integer	kodvärde
Senast ändrat	MUOKKAUSPV	text, 50	tidsstämpel "12.06.2014 13:29:17" redigeringstid eller, i frånvaro, tid för att skapa objekt.
Kommunnummer	KUNTAKOODI	integer	

Namn	Kodvärde	Förklaring
Typ av hinderkonstruktion	1	Fast trafikhinder
	2	Öppningsbart trafikhinder
	3	Dike
	99	Okänt

Trafikljus

Punktformig

Förklaring	Fält (shape/GPKG)/element (WFS)	Datatyp (shape/GPKG)	Tilläggsuppgift
ID	ID	text, 20	ID är Digiroads tekniska kod och den kan ändras under det verkliga objektets livscykel.
Position	shape/point	geometry (pointZ)	ETRS-TM35FIN

Länkens ID	LINK_ID	text, 20	
Avstånd från länkens början	SIJAINTI_M	double	
Senast ändrat	MUOKKAUSPV	text, 50	tidsstämpel "12.06.2014 13:29:17" redigeringstid eller, i frånvaro, tid för att skapa objekt.
Kommunnummer	KUNTAKOODI	integer	

Skyddsväg

Punktformig

Förklaring	Fält (shape/GPKG)/element (WFS)	Datatyp (shape/GPKG)	Tilläggsuppgift
ID	ID	text, 20	ID är Digiroads tekniska kod och den kan ändras under det verkliga objektets livscykel.
Position	shape/point	geometry (pointZ)	ETRS-TM35FIN
Länkens ID	LINK_ID	text, 20	
Avstånd från länkens början	SIJAINTI_M	double	
Senast ändrat	MUOKKAUSPV	text, 50	tidsstämpel "12.06.2014 13:29:17" redigeringstid eller, i frånvaro, tid för att skapa objekt.
Kommunnummer	KUNTAKOODI	integer	

Informationstavla

Punktformig

Förklaring	Fält (shape/GPKG)/element (WFS)	Datatyp (shape/GPKG)	Tilläggsuppgift
ID	ID	text, 20	ID är Digiroads tekniska kod och den kan ändras under det verkliga objektets livscykel.

Position	shape/point	geometry (pointZ)	ETRS-TM35FIN
Länkens ID	LINK_ID	text, 20	
Avstånd från länkens början	SIJAINTI_M	double	
Verkningsriktning	VAIK_SUUNT	integer	kodvärde
Bäring	SUUNTIMA	integer	grad
Text	TEKSTI	text, 200	lista där texterna separerats med kommatecken, inga hakparenteser runt listan
Senast ändrat	MUOKKAUSPV	text, 50	tidsstämpel "12.06.2014 13:29:17" redigeringstid eller, i frånvaro, tid för att skapa objekt
Kommunnummer	KUNTAKOODI	integer	

Namn	Kodvärde	Förklaring
Verkningsriktning	2	I samma digitaliseringsriktning
	3	I motsatt digitaliseringsriktning

Vägmärke

Punktformig

Förklaring	Fält (shape)/element (WFS)	Datatyp (shape)	Tilläggsuppgift
ID	ID	text, 20	ID är Digiroads tekniska kod och den kan ändras under det verkliga objektets livscykel.
Position	shape/point	geometry (pointZ)	ETRS-TM35FIN
Länkens ID	LINK_ID	text, 20	
Avstånd från länkens början	SIJAINTI_M	double	
Verkningsriktning	VAIK_SUUNT	integer	kodvärde
Värde	ARVO	integer	kodvärde

30.4.2026

Typ av vägmärke	TYYPPI	integer	Kodvärde för typ av vägmärke
Terrängkoordinat X	MAASTO_X	integer	Vägmärke terrängkoordinat X
Terrängkoordinat Y	MAASTO_Y	integer	Vägmärke terrängkoordinat Y
Första giltighetsdagen	ENS_VO_PV	text 50	
Utgångsdatum	VIIM_VO_PV	text 50	
Trafikskyltsstatus	TILA	integer	
Huvudkaraktärstext	PAAMERKTX	text 50	Text läggs till huvudmärket
Vägnamn	TIEN_NIMI	text 50	
Platsspecifikation	SIJAINITR	integer	Platsspecifikationen för trafikskylten som kodvärde
Typ av skada	VAURIOTYYPPI	integer	Vägskyltstyp som kodvärde
Gammal karaktärskod	VANHAKOODI	integer	Skriv kod för en vägskylt enligt den gamla vägtrafiklag, information endast för trafikskyltar enligt den gamla förordningen
Storlek	KOKO	integer	Trafikskyltens totala kodvärde
Höjd	KORKEUS	integer	Höjd på trafikskyltens underkant från vägytan cm
Körfält	KAISTA	integer	Fältnummer där trafikskylten är belägen kodvärde (underhåll av körfält har ännu inte startat i Digiroad, så det är ännu inte möjligt att tilldela ett körnummer till trafikskyltar)
Filty	KAISTATYYP	integer	Den typ av körfält som trafikskylten finns på (underhåll av körfält har ännu inte startat i Digiroad, så det är ännu inte möjligt att tilldela en körtyp till trafikskyltar)
Strukturera	RAKENNE	integer	Ytterligare information om teckenstrukturen som kodvärde
Skick	KUNTO	integer	Kodvärde som beskriver trafikskyltens tillstånd
Filmty	KALVONTYYP	integer	Vägmärke filmtyp kodvärde
Brådslande reparation	KORJKIIRE	integer	Kodvärde för korrigering av trafikskyltar
Beräknad livslängd	ARVKAYTIKA	integer	Uppskattad livslängd för vägskylten i år
Typ av tillägsskylt 1	KILPITYYP1	integer	Typ av tillägsskylt 1 som kodvärde
Värde på tillägsskylt 1	KILPIARVO1	integer	Värde på tillägsskylt 1 som kodvärde
Tilläggsplatta 1 text	KILPI_TXT0	text, 50	
Tilläggsplattans storlek 1	KILPIKOKO1	integer	Storleken på tilläggsplattan 1 som kodvärde
Ytterligare sköld 1 film	KILPIKALV1	integer	Ytterligare typ 1 film
Tilläggsplatta 1 färg	KILPIVARI1	integer	Ytterligare platt 1 färg som kodvärde

Typ av tilläggsskylt 2...*	KILPITYYP2	integer	Typ av tilläggsskylt 2 som kodvärde
Senast ändrad	MUOKKAUSPV	text, 50	tidsstämpel "12.06.2014 13:29:17" redigeringstid eller, i frånvaro, tid för att skapa objekt
Kommunnummer	KUNTAKOODI	integer	Kodvärde
Inflytanderiktning	LIKSUUNTA	integer	Kodvärde

*) Fälten på tilläggsskyltar 2-5 är desamma som på tilläggsskylt 1, förutom numret på tilläggsskylten.

Namn	Kodvärde	Förklaring
Typ av trafikskylt	A1-A33, B1-B2, C1-C48, D1-D11, E1-E30, H1-H26, F1- F57.2, G1-G42, I5-I11 ja I13-I19	Se Traffic Sign Type för exakta kodvärden
Trafikskyltsstatus	1	Pågång
	2	Under konstruktion
	3	Permanent aktiverad (standard)
	4	Används tillfälligt
	5	Tillfälligt inaktiverad
	6	Permanent inaktiverad
Platsspecifikation	1	Höger sida av bussen (standard)
	2	Vänster sida av bussen
	3	Ovanför banan
	4	Ovanför banan Central ö eller trafikdelare
	5	Längsgående till köriktningen
	6	Utanför väg- och gatunätet, till exempel en parkeringsplats
Typ av skada	1	Rostig
	2	Battered
	3	Målning
	4	Andra skador
	null	Okänt
Gammal karaktärskod		Se Vägmärke Type för exakta kodvärden

30.4.2026

Storlek	1	Kompakt vägmärke
	2	Vägmärken i normalstorlek (standard)
	3	Stort vägmärke
Körfält	11 ja/tai 21 tai 31 12, 13, 14... 22,23, 24...	Fältets numrering kan kontrolleras i banddefinitionen hos Trafikledsverket.
Filtyyp	1	Huvudfält
	2	Omkörningsfilen
	3	Sväng höger
	4	Sväng vänster
	5	Extra körfält för direktförare
	6	Åtkomstfil (om inte en del av rampen)
	7	Separationsfält (om inte en del av rampen)
	8	Blandningsband
	9	Kollektivtrafikfil / taxifält
	10	Tung trafikfil
	11	Vändbar fil
	12	Cykelbana
	20	Kombinerad cykelväg och trottoar
	21	Trottoar
	22	Cykelväg
	23	Endast för gående
	24	Cykelgatan
Strukturera	1	Pelare
	2	Vägg
	3	Bro
	4	Portaler
	5	Halvportal
	6	Bom eller annan barriärstruktur
	7	Övrig
	null	Okänt

Skick	1	Väldigt dåligt
	2	Dålig
	3	Tillfredsställande
	4	Bra
	5	Mycket bra
	null	Okänt
Filmtyp	1	Klass R1-film
	2	Klass R2-film
	3	Klass R3-film
	null	Okänt
Brådiskande reparation	1	Mycket brådiskande
	2	Brådiskande
	3	Något brådiskande
	4	Inte bråttom
	null	Okänt
Innehållet i märket	1	Plywood
	2	Aluminium
	3	Övrig
	null	Okänt
Ytterligare plattfärg	1	Blå
	2	Gul
	null	Okänt
Riktning av inflytande	0	Utanför väglänken. Används endast tillsammans med platsspecifikation 6 (Utanför väg- och gatunätet, t.ex. parkeringsområde).
	3	Mot digitaliseringsriktningen
	4	I riktning mot digitalisering

Järnvägs korsning

Punktformig

Förklaring	Fält (shape/GPKG)/element (WFS)	Datatyp (shape/GPKG)	Tilläggsuppgift
ID	ID	text, 20	ID är Digiroads tekniska kod och den kan ändras under det verkliga objektets livscykel.
Position	shape/point	geometry (pointZ)	ETRS-TM35FIN
Länkens ID	LINK_ID	text, 20	
Avstånd från länkens början	SIJAINTI_M	double	
Järnvägs korsningens namn	NIMI	text, 200	
Säkerhetsutrustning	TURVA_VAR	Integer	kodvärde
Senast ändrat	MUOKKAUSPV	text, 50	tidsstämpel "12.06.2014 13:29:17" redigeringstid eller, i frånvaro, tid för att skapa objekt
Kommunnummer	KUNTAKOODI	integer	

Namn	Kodvärde	Förklaring
Säkerhetsutrustning	1	Järnvägen inte i bruk
	2	Inga säkerhetsanordningar
	3	Endast ljus och/eller ljudsignal
	4	Halvbom och ev. ljus och/eller ljudsignal
	5	Helbom och ev. ljus och/eller ljudsignal

Hastighetsbegränsning

Linjär

Förklaring	Fält (shape/GPKG)/element (WFS)	Datatyp (shape/GPKG)	Tilläggsuppgift
ID	ID	text, 20	ID är Digiroads tekniska kod och den kan ändras under det verkliga objektets livscykel.
Position	shape/points	geometry (polylineZ)	ETRS-TM35FIN
Länkens Link-ID	LINK_ID	text, 20	
Begynnelseavstånd från länkens början	ALKU_M	double	
Slutavstånd från länkens början	LOPPU_M	double	
Verkningsriktning	VAIK_SUUNT	integer	kodvärde
Värde	ARVO	integer	kodvärde, km/h
Senast ändrat	MUOKKAUSPV	text, 50	tidsstämpel "12.06.2014 13:29:17" redigeringstid eller, i frånvaro, tid för att skapa objekt
Kommunnummer	KUNTAKOODI	integer	

Namn	Kodvärde	Förklaring
Verkningsriktning	1	I bägge riktningarna
	2	I samma digitaliseringsriktning
	3	I motsatt digitaliseringsriktning
Värde	20	20 km/h
	30	30 km/h
	40	40 km/h
	50	50 km/h
	60	60 km/h
	70	70 km/h

	80	80 km/h
	90	90 km/h (Åland)
	100	100 km/h
	120	120 km/h

Största tillåtna massa

Linjär

Förklaring	Fält (shape/GPKG)/element (WFS)	Datatyp (shape/GPKG)	Tilläggsuppgift
ID	ID	text, 20	ID är Digiroads tekniska kod och den kan ändras under det verkliga objektets livscykel.
Position	shape/points	geometry (polylineZ)	ETRS-TM35FIN
Länkens ID	LINK_ID	text, 20	
Begynelseavstånd från länkens början	ALKU_M	double	
Slutavstånd från länkens början	LOPPU_M	double	
Verkningsriktning	VAIK_SUUNT	integer	kodvärde
Värde	ARVO	integer	kilogram
Senast ändrat	MUOKKAUSPV	text, 50	tidsstämpel "12.06.2014 13:29:17" redigeringstid eller, i frånvaro, tid för att skapa objekt
Kommunnummer	KUNTAKOODI	integer	

Fordonskombinationens största tillåtna massa

Linjär

Förklaring	Fält (shape/GPKG)/element (WFS)	Datatyp (shape/GPKG)	Tilläggsuppgift
ID	ID	text, 20	ID är Digiroads tekniska kod och den kan ändras under det verkliga objektets livscykel.
Position	shape/points	geometry (polylineZ)	ETRS-TM35FIN
Länkens ID	LINK_ID	text, 20	
Begynnelseavstånd från länkens början	ALKU_M	double	
Slutavstånd från länkens början	LOPPU_M	double	
Verkningsriktning	VAIK_SUUNT	integer	kodvärde
Värde	ARVO	integer	kilogram
Senast ändrat	MUOKKAUSPV	text, 50	tidsstämpel "12.06.2014 13:29:17" redigeringstid eller, i frånvaro, tid för att skapa objekt
Kommunnummer	KUNTAKOODI	integer	

Största tillåtna axelmassa

Linjär

Förklaring	Fält (shape/GPKG)/element (WFS)	Datatyp (shape/GPKG)	Tilläggsuppgift
ID	ID	text, 20	ID är Digiroads tekniska kod och den kan ändras under det verkliga objektets livscykel.
Position	shape/points	geometry (polylineZ)	ETRS-TM35FIN
Länkens ID	LINK_ID	text, 20	

Begynnelseavstånd från länkens början	ALKU_M	double	
Slutavstånd från länkens början	LOPPU_M	double	
Verkningsriktning	VAIK_SUUNT	integer	kodvärde
Värde	ARVO	integer	kilogram
Senast ändrat	MUOKKAUSPV	text, 50	tidsstämpel "12.06.2014 13:29:17" redigeringstid eller, i frånvaro, tid för att skapa objekt
Kommunnummer	KUNTAKOODI	integer	

Största tillåtna boggimassa

Linjär

Förklaring	Fält (shape/GPKG)/element (WFS)	Datatyp (shape/GPKG)	Tilläggsuppgift
ID	ID	text, 20	ID är Digiroads tekniska kod och den kan ändras under det verkliga objektets livscykel.
Position	shape/points	geometry (polylineZ)	ETRS-TM35FIN
Länkens ID	LINK_ID	text, 20	
Begynnelseavstånd från länkens början	ALKU_M	double	
Slutavstånd från länkens början	LOPPU_M	double	
Verkningsriktning	VAIK_SUUNT	integer	kodvärde
Värde	ARVO	integer	kilogram
Senast ändrat	MUOKKAUSPV	text, 50	tidsstämpel "12.06.2014 13:29:17" redigeringstid eller, i frånvaro, tid för att skapa objekt
Kommunnummer	KUNTAKOODI	integer	

Största tillåtna höjd

Linjär

Förklaring	Fält (shape/GPKG)/element (WFS)	Datatyp (shape/GPKG)	Tilläggsuppgift
ID	ID	text, 20	ID är Digiroads tekniska kod och den kan ändras under det verkliga objektets livscykel.
Position	shape/points	geometry (polylineZ)	ETRS-TM35FIN
Länkens ID	LINK_ID	text, 20	
Begynnelseavstånd från länkens början	ALKU_M	double	
Slutavstånd från länkens början	LOPPU_M	double	
Verkningsriktning	VAIK_SUUNT	integer	kodvärde
Värde	ARVO	integer	centimeter
Senast ändrat	MUOKKAUSPV	text, 50	tidsstämpel "12.06.2014 13:29:17" redigeringstid eller, i frånvaro, tid för att skapa objekt
Kommunnummer	KUNTAKOODI	integer	

Fordonets eller -kombinationens största tillåtna längd

Linjär

Förklaring	Fält (shape/GPKG)/element (WFS)	Datatyp (shape/GPKG)	Tilläggsuppgift
ID	ID	text, 20	ID är Digiroads tekniska kod och den kan ändras under det verkliga objektets livscykel.
Position	shape/points	geometry (polylineZ)	ETRS-TM35FIN

Länkens ID	LINK_ID	text, 20	
Begynnelseavstånd från länkens början	ALKU_M	double	
Slutavstånd från länkens början	LOPPU_M	double	
Verkningsriktning	VAIK_SUUNT	integer	kodvärde
Värde	ARVO	integer	centimeter
Senast ändrat	MUOKKAUSPV	text, 50	tidsstämpel "12.06.2014 13:29:17" redigeringstid eller, i frånvaro, tid för att skapa objekt
Kommunnummer	KUNTAKOODI	integer	

Största tillåtna bredd

Linjär

Förklaring	Fält (shape/GPKG)/element (WFS)	Datotyp (shape/GPKG)	Tilläggsuppgift
ID	ID	text, 20	ID är Digiroads tekniska kod och den kan ändras under det verkliga objektets livscykel.
Position	shape/points	geometry (polylineZ)	ETRS-TM35FIN
Länkens ID	LINK_ID	text, 20	
Begynnelseavstånd från länkens början	ALKU_M	double	
Slutavstånd från länkens början	LOPPU_M	double	
Verkningsriktning	VAIK_SUUNT	integer	kodvärde
Värde	ARVO	integer	centimeter
Senast ändrat	MUOKKAUSPV	text, 50	tidsstämpel "12.06.2014 13:29:17" redigeringstid eller, i frånvaro, tid för att skapa objekt
Kommunnummer	KUNTAKOODI	integer	

Vägbelysning

Linjär

Förklaring	Fält (shape/GPKG)/element (WFS)	Datatyp (shape/GPKG)	Tilläggsuppgift
ID	ID	text, 20	ID är Digiroads tekniska kod och den kan ändras under det verkliga objektets livscykel.
Position	shape/points	geometry (polylineZ)	ETRS-TM35FIN
Länkens ID	LINK_ID	text, 20	
Begynnelseavstånd från länkens början	ALKU_M	double	
Slutavstånd från länkens början	LOPPU_M	double	
Senast ändrat	MUOKKAUSPV	text, 50	tidsstämpel "12.6.2014 13:29:17" redigeringstid eller, i frånvaro, tid för att skapa objekt
Kommunnummer	KUNTAKOODI	integer	

Belagd väg

Linjär

Förklaring	Fält (shape/GPKG)/element (WFS)	Datatyp (shape/GPKG)	Tilläggsuppgift
ID	ID	text, 20	ID är Digiroads tekniska kod och den kan ändras under det verkliga objektets livscykel.
Position	shape/points	geometry (polylineZ)	ETRS-TM35FIN
Länkens ID	LINK_ID	text, 20	
Begynnelseavstånd från länkens början	ALKU_M	double	

Slutavstånd från länkens början	LOPPU_M	double	
Senast ändrat	MUOKKAUSPV	text, 50	tidsstämpel "12.6.2014 13:29:17" redigeringstid eller, i frånvaro, tid för att skapa objekt
Kommunnummer	KUNTAKOODI	integer	

Namn	Kodvärde	Definition
Värde	1	Asfalt
	2	Sten
	3	Icke bindande slitlager
	4	Andra trottoarkategorier
	99	Belagd, typ okän

Tjälskada

Linjär

Förklaring	Fält (shape/GPKG)/element (WFS)	Datatyp (shape/GPKG)	Tilläggsuppgift
ID	ID	text, 20	ID är Digiroads tekniska kod och den kan ändras under det verkliga objektets livscykel.
Position	shape/points	geometry (polylineZ)	ETRS-TM35FIN
Länkens ID	LINK_ID	text, 20	
Begynelseavstånd från länkens början	ALKU_M	double	
Slutavstånd från länkens början	LOPPU_M	double	
Senast ändrat	MUOKKAUSPV	text, 50	tidsstämpel "12.06.2014 13:29:17" redigeringstid eller, i frånvaro, tid för att skapa objekt
Kommunnummer	KUNTAKOODI	integer	
Värde	Arvo	integer	anger viktgränsen under ett hagelväder
Upprepad	toistuva	integer	kodvärde om tjälskada upprepas

			1= Ja 0= Nej
Varaktighet	kestoalku1	double	Uppskattning av startdatumet för tjälskada
Uttjänta	kestolopp1	double	Uppskattning av slutdatumet för tjälskada

Bredd

Linjär

Förklaring	Fält (shape/GPKG)/element (WFS)	Datotyp (shape/GPKG)	Tilläggsuppgift
ID	ID	text, 20	ID är Digiroads tekniska kod och den kan ändras under det verkliga objektets livscykel.
Position	shape/points	geometry (polylineZ)	ETRS-TM35FIN
Länkens ID	LINK_ID	text, 20	
Begynnelseavstånd från länkens början	ALKU_M	double	
Slutavstånd från länkens början	LOPPU_M	double	
Körbanas bredd	ARVO	integer	enhet: centimeter
Senast ändrat	MUOKKAUSPV	text, 50	tidsstämpel "12.6.2014 13:29:17" redigeringstid eller, i frånvaro, tid för att skapa objekt
Kommunnummer	KUNTAKOODI	integer	

Byggzon

Linjär

Förklaring	Fält (shape/GPKG)/element (WFS)	Datotyp (shape/GPKG)	Tilläggsuppgift
ID	ID	text, 20	ID är Digiroads tekniska kod och den kan ändras under det verkliga objektets livscykel.
Position	shape/points	geometry (polylineZ)	ETRS-TM35FIN
Länkens ID	LINK_ID	text, 20	
Begynnelseavstånd från länkens början	ALKU_M	double	
Slutavstånd från länkens början	LOPPU_M	double	
Trafikvolym	ARVO	integer	fordon per dag
Senast ändrat	MUOKKAUSPV	text, 50	tidsstämpel "6/12/2014 1:29:17 PM" redigeringstid eller, i frånvaro, tid för att skapa objekt
Kommunnummer	KUNTAKOODI	integer	
Jobb ID	TYONUMERO	string	Jobb id
Beräknat startdatum	KESTOALKU_1	text, 50	Tidsstämpel för beräknat startdatum
Uppskattat datum för färdigställande	KESTOLOPP_1	text, 50	Tidsstämpel för beräknat slutdatum

Behandlingsklass

Linjär

Förklaring	Fält (shape/GPKG)/element (WFS)	Datatyp (shape/GPKG)	Tilläggsuppgift
ID	ID	text, 20	ID är Digiroads tekniska kod och den kan ändras under det verkliga objektets livscykel.
Position	shape/points	geometry (polylineZ)	ETRS-TM35FIN
Länkes ID	LINK_ID	text, 20	
Begynnelseavstånd från länkens början	ALKU_M	double	
Slutavstånd från länkens början	LOPPU_M	double	
Inflytanderiktning	VAIK_SUUNT	integer	kodvärde
Behandlingsklass	ARVO	integer	Behandlingsklass
Senast ändrat	MUOKKAUSPV	text, 50	tidsstämpel "13/1/2022 4:29:17 PM" redigeringstid eller, i frånvaro, tid för att skapa objekt
Kommunnummer	KUNTAKOODI	integer	

Parkeringsförbud

Linjär

Förklaring	Fält (shape/GPKG)/element (WFS)	Datatyp (shape/GPKG)	Tilläggsuppgift
ID	ID	text, 20	ID är Digiroads tekniska kod och den kan ändras under det verkliga objektets livscykel.
Position	shape/points	geometry (polylineZ)	ETRS-TM35FIN

Länkes ID	LINK_ID	text, 20	
Begynnelseavstånd från länkens början	ALKU_M	double	
Slutavstånd från länkens början	LOPPU_M	double	
Inflytanderiktning	VAIK_SUUNT	integer	Kodvärde
Parkeringsförbud	KIELL_TYYP	integer	Typ av förbud
Giltighetstid	VOIM_AIKA	text, 50	
Senast ändrat	MUOKKAUSPV	text, 50	tidsstämpel "12.06.2014 13:29:17"
Kommunnummer	KUNTAKOODI	integer	

Enskilda vägar som tillhör väglag

Linjär

Förklaring	Fält (shape/GPKG) / element (WFS)	Datatyp (shape/GPKG)	Tilläggsuppgift
ID	ID	text, 20	ID är Digiroads tekniska kod och den kan ändras under det verkliga objektets livscykel.
Position	shape/points	geometry (polylineZ)	ETRS-TM35FIN
Länkens ID	LINK_ID	text, 20	
Begynnelseavstånd från länkens början	ALKU_M	double	
Slutavstånd från länkens början	LOPPU_M	double	
Senast ändrat	MUOKKAUSPV	text, 50	tidsstämpel "12.06.2014 13:29:17" redigeringstid eller, i frånvaro, tid för att skapa objekt
Kommunnummer	KUNTAKOODI	integer	
Vägens namn på finska	TIENIMI_SU	text, 50	
Vägens namn på svenska	TIENIMI_RU	text, 50	

Ytterligare information	LISATIEDOT	text, 200	Mer information om huruvida det finns restriktioner på vägen, status för leverans av det privata vägmeddelandet: "inte levererad" "information lämnad", begränsningar "information lämnad", inga begränsningar
-------------------------	------------	-----------	---

Trafikvolym

Linjär

Förklaring	Fält (shape/GPKG)/element (WFS)	Datatyp (shape/GPKG)	Tilläggsuppgift
ID	ID	text, 20	ID är Digiroads tekniska kod och den kan ändras under det verkliga objektets livscykel.
Position	shape/points	geometry (polylineZ)	ETRS-TM35FIN
Länkens ID	LINK_ID	text, 20	
Begynelseavstånd från länkens början	ALKU_M	double	
Slutavstånd från länkens början	LOPPU_M	double	
Trafikvolym	ARVO	integer	Fordon per dygn
Senast ändrat	MUOKKAUSPV	text, 50	tidsstämpel "12.6.2014 13:29:17" redigeringstid eller, i frånvaro, tid för att skapa objekt
Kommunnummer	KUNTAKOODI	integer	

30.4.2026

Fordonsspecifik begränsning

Linjär

Förklaring	Fält (shape/GPKG)/element (WFS)	Datatyp (shape/GPKG)	Tilläggsuppgift
ID	ID	text, 20	Om samma begränsning omfattar flera förbjudna fordonstyper bildar de på varandra liggande geometriska objekt. Dessa objekt har samma ID för begränsningen. ID är Digiroads tekniska kod och den kan ändras under det verkliga objektets livscykel.
Position	shape/points	geometry (polylineZ)	ETRS-TM35FIN
Länkens ID	LINK_ID	text, 20	
Begynnelseavstånd från länkens början	ALKU_M	double	
Slutavstånd från länkens början	LOPPU_M	double	
Verkningsriktning	VAIK_SUUNT	integer	kodvärde
Förbjuden fordonstyp	KIELL_AJON	integer	kodvärde
Giltighetstid	VOIM_AIKA	Text, 200	
Undantag	POIKKEUS	text, 40	Lista där undantagen separerats med kommatecken, inga hakparenteser runt listan
Förtydligande	TARKENNE	text	Förtydligande av begränsningen
Senast ändrat	MUOKKAUSPV	text, 50	Tidsstämpel "12.06.2014 13:29:17" redigeringstid eller, i frånvaro, tid för att skapa objekt
Kommunnummer	KUNTAKOODI	integer	

Namn	Kodvärde	Förklaring
Verkningsriktning	1	I bägge riktningarna
	2	I samma digitaliseringsriktning

	3	I motsatt digitaliseringsriktning
Typ av fordon	2	Motorfordon
	3	Fordon
	4	Lastbil
	5	Buss
	6	Paketbil
	7	Personbil
	8	Taxi
	9	Motorcykel
	10	Moped
	11	Cykel
	12	Fotgängare
	13	Fordonskombination
	14	Traktor eller jordbruksfordon
	15	Husbil
	19	Militärfordon
	21	Servicekörning
	22	Körning till tomt
	23	Genomfart
	26	Ridning
	27	Snöskoter

Begränsning för fordon med farlig last (TFÄ)

Linjär

Förklaring	Fält (shape/GPKG)/element (WFS)	Datatyp (shape/GPKG)	Tilläggsuppgift
ID	ID	text, 20	Om samma begränsning omfattar förbud mot A- och B-TFÄ bildar de på varandra liggande geometriska objekt,

			dessa objekt har samma ID för begränsningen. ID är Digiroads tekniska kod och den kan ändras under det verkliga objektets livscykel.
Position	shape/points	geometry (polylineZ)	ETRS-TM35FIN
Länkens ID	LINK_ID	text, 20	
Begynnelseavstånd från länkens början	ALKU_M	double	
Slutavstånd från länkens början	LOPPU_M	double	
Verkningsriktning	VAIK_SUUNT	integer	kodvärde
Förbjuden fordonstyp	KIELL_AJON	integer	kodvärde
Giltighetstid	VOIM_AIKA	text, 200	
Senast ändrat	MUOKKAUSPV	text, 50	tidsstämpel "12.06.2014 13:29:17" redigeringstid eller, i frånvaro, tid för att skapa objekt
Kommunnummer	KUNTAKOODI	integer	
Namn	Kodvärde	Förklaring	
Verkningsriktning	1	I bägge riktningarna	
	2	I samma digitaliseringsriktning	
	3	I motsatt digitaliseringsriktning	
Typ av fordon	24	A-TFÄ (tillägsskylt för fordon med farliga ämnen)	
	25	B-TFÄ (tillägsskylt för fordon med farliga ämnen)	

Antal filer

Linjär

Förklaring	Fält (shape/GPKG)/element (WFS)	Datatyp (shape/GPKG)	Tilläggsuppgift
ID	ID	text, 20	ID är Digiroads tekniska kod och den kan ändras under det verkliga objektets livscykel.

Position	shape/points	geometry (polylineZ)	ETRS-TM35FIN
Länkens ID	LINK_ID	text, 20	
Begynnelseavstånd från länkens början	ALKU_M	double	
Slutavstånd från länkens början	LOPPU_M	double	
Verkningsriktning	VAIK_SUUNT	integer	kodvärde
Antal filer	ARVO	integer	Antal filer/riktning
Senast ändrat	MUOKKAUSPV	text, 50	tidsstämpel "12.06.2014 13:29:17" redigeringstid eller, i frånvaro, tid för att skapa objekt
Kommunnummer	KUNTAKOODI	integer	

Kollektivkörfält

Linjär

Förklaring	Fält (shape/GPKG)/element (WFS)	Datatyp (shape/GPKG)	Tilläggsuppgift
ID	ID	text, 20	ID är Digiroads tekniska kod och den kan ändras under det verkliga objektets livscykel.
Position	shape/points	geometry (polylineZ)	ETRS-TM35FIN
Länkens ID	LINK_ID	text, 20	
Begynnelseavstånd från länkens början	ALKU_M	double	
Slutavstånd från länkens början	LOPPU_M	double	
Verkningsriktning	VAIK_SUUNT	integer	kodvärde
Giltighetstid*	VOIM_AIKA	text, 200	time domain
Senast ändrat	MUOKKAUSPV	text, 50	tidsstämpel "12.06.2014 13:29:17" redigeringstid eller, i frånvaro, tid för att skapa objekt
Kommunnummer	KUNTAKOODI	integer	

*) Funktionsinformationen i grått underhålls ännu inte av Digiroad och ingår inte i publikationen.

Europavägnummer

Linjär

Förklaring	Fält (shape/GPKG)/element (WFS)	Datatyp (shape/GPKG)	Tilläggsuppgift
ID	ID	text, 20	ID är Digiroads tekniska kod och den kan ändras under det verkliga objektets livscykel.
Position	shape/points	geometry (polylineZ)	ETRS-TM35FIN
Länkens ID	LINK_ID	text, 20	
Begynnelseavstånd från länkens början	ALKU_M	double	
Slutavstånd från länkens början	LOPPU_M	double	
Europavägnummer	EURTIENRO	text, 20	lista där Europavägnumren separerats med kommatecken, inga hakparenteser runt listan
Senast ändrat	MUOKKAUSPV	text, 50	tidsstämpel "12.06.2014 13:29:17" redigeringstid eller, i frånvaro, tid för att skapa objekt
Kommunnummer	KUNTAKOODI	integer	

Anslutningsnummer

Linjär

Förklaring	Fält (shape/GPKG)/element (WFS)	Datatyp (shape/GPKG)	Tilläggsuppgift
ID	ID	text, 20	ID är Digiroads tekniska kod och den kan ändras under det verkliga objektets livscykel.

Position	shape/points	geometry (polylineZ)	ETRS-TM35FIN
Länkens ID	LINK_ID	text, 20	
Begynnelseavstånd från länkens början	ALKU_M	double	
Slutavstånd från länkens början	LOPPU_M	double	
Anslutningsnummer	LIITT_NRO	text, 20	lista där anslutningsnumren separerats med kommatecken, inga hakparenteser runt listan anslutningsnumret kan också innehålla bokstäver
Senast ändrat	MUOKKAUSPV	text, 50	tidsstämpel "12.06.2014 13:29:17" redigeringstid eller, i frånvaro, tid för att skapa objekt
Kommunnummer	KUNTAKOODI	integer	

Vinterhastighetsbegränsning

Linjär

Förklaring	Fält (shape/GPKG)/element (WFS)	Datatyp (shape/GPKG)	Tilläggsuppgift
ID	ID	text, 20	ID är Digiroads tekniska kod och den kan ändras under det verkliga objektets livscykel.
Position	shape/points	geometry (polylineZ)	ETRS-TM35FIN
Länkens ID	LINK_ID	text, 20	
Begynnelseavstånd från länkens början	ALKU_M	double	
Slutavstånd från länkens början	LOPPU_M	double	
Verkningsriktning	VAIK_SUUNT	integer	kodvärde
Värde	ARVO	integer	kodvärde, km/h
Senast ändrat	MUOKKAUSPV	text, 50	tidsstämpel "12.06.2014 13:29:17" redigeringstid eller, i frånvaro, tid för att skapa objekt

30.4.2026

Kommunnummer	KUNTAKOODI	integer	
--------------	------------	---------	--

Namn	Kodvärde	Förklaring
Verkningsriktning	1	I bägge riktningarna
	2	I samma digitaliseringsriktning
	3	I motsatt digitaliseringsriktning
Värde	60	60 km/h
	70	70 km/h
	80	80 km/h
	100	100 km/h

Service

Punktformig

Förklaring	Fält (shape/GPKG)/element (WFS)	Datatyp (shape/GPKG)	Tilläggsuppgift
Servicepunktens ID	PALVPISTID	text, 20	Om samma servicepunkt har flera tjänster blir de på varandra liggande geometriska objekt i shape-filerna i publikationen.
Service ID	PALVELUID	text, 20	
Position	shape/ point	geometry (pointZ)	ETRS-TM35FIN
Typ av service	TYYPPI	integer	kodvärde
Servicetypens specificerare	TYYPPI_TAR	integer	kodvärde
Tjänstens namn	NIMI	text, 200	
Ytterligare information om tjänsten	LISATIEDOT	text, 200	
Antal parkeringsplatser	PYSPAIKLKM	integer	
Senast ändrat	MUOKKAUSPV	text, 50	tidsstämpel "12.06.2014 13:29:17"

			redigeringstid eller, i frånvaro, tid för att skapa objekt
Kommunnummer	KUNTAKOODI	integer	

Namn	Kodvärde	Förklaring
Typ av service	4	Tull
	5	Gränsövergångsställe
	6	Rastplats
	8	Flygfält
	9	Färjterminal
	10	Taxistation
	11	Järnvägsstation
	12	Parkeringsområde
	13	Lastplats för bilar
	14	Parkeringsområde för bussar och lastbilar
	15	Parkeringshus
	16	Busstation
	19	Vägdrumma
Servicetypens specificerare: Typ av rastplats	1	Rastplats, välutrustad
	2	Rastplats, grundutrustad
	3	Privat serviceområde
	4	Okänd
Servicetypens specificerare: Typ av järnvägsstation	5	Betydande järnvägsstation
	6	Mindre järnvägsstation
	7	Underjordisk/ metrostation

30.4.2026

5.2 Bilaga 2. Uppgifter om hållplatsens utrustning och övriga egenskapsdata

Egenskapsdata	Datatyp	Förklaring	Kodvärden
Tidtabell	Kodvärde	Tidtabell av papper i en ram som fästs på hållplatsens vägg eller en stolpe. Den innehåller information om avgångstiderna för rutterna som trafikerar hållplatsen samt eventuellt också en hållplatsspecifik tidtabell.	1 Nej 2 Ja 99 Information saknas
Skyddstak	Kodvärde	Tak vid hållplatsen som skyddar väntande kollektivtrafikpassagerare mot dåligt väder.	1 Nej 2 Ja 99 Information saknas
Reklamtak	Kodvärde	Tak vid hållplatsen som skyddar väntande kollektivtrafikpassagerare mot dåligt väder och som innehåller reklam. Underhållet av sådana hållplatser sköts av den som upprätthåller reklamen.	1 Nej 2 Ja 99 Information saknas
Bänk	Kodvärde	Bänk på hållplatsen för passagerare som väntar på kollektivtrafik. Bänken står vanligen under ett skyddstak.	1 Nej 2 Ja 99 Information saknas
Cykelställ	Kodvärde	Cykelställ avsett för parkeringsanvändare	1 Nej 2 Ja 99 Information saknas
Elektronisk tidtabellsskärm	Kodvärde	Elektronisk tidtabellsskärm på hållplatsen som producerar information i realtid om trafiken som går vid hållplatsen.	1 Nej 2 Ja 99 Information saknas
Belysning	Kodvärde	Med hållplatsbelysning avses ljus element som oftast är infällda i taket och lyser upp utrymmet under hållplatsens tak.	1 Nej 2 Ja 99 Information saknas
Tillgänglighet för rörelsehindrade personer	Textfält	Hållplatsen är tillgänglig, vilket möjliggör självständigt, obehindrat resande och väntande för specialgrupper, t.ex. personer i rullstol. Hållplatsens tillgänglighet beror på hur tillgänglig hållplats- och plattformskonstruktionerna, stations- och terminalkonstruktionerna och tidtabellsinformationen är.	

30.4.2026

Möjligheter för ledsagare med personbil	Kodvärde	Anger om det på en hållplats (vid riksväg) har byggts ett separat område för avlämning/upphämtning av passagerare.	1 Nej 2 Ja 99 Information saknas
Antalet infartsparkeringsplatser	Teckensträng	Antalet infartsparkeringsplatser i samband med en hållplats.	
Ytterligare information om anslutningsparkering	Teckensträng	Gratis taxifält för tillgång till parkeringsinformation.	
Ägaren till hållplatsen	Teckensträng	Ägaren till hållplatsen kan vara någon annan än informationsadministratören.	
Respons adress	Teckensträng	Adressen dit du kan skicka feedback om hållplatsen. Till exempel en e-postadress.	
Ytterligare information	Textfält	Offentliga kommentarer.	
Vägnummer	Integer	Vägnummer, om hållplatsen ligger på en väg med vägadress	
Vägdelsnummer	Integer	Vägdelsnummer, om hållplatsen ligger på en väg med vägadress	
Begynnelseavstånd från vägdelsens början	Integer	Hållplatsens begynnelseavstånd från vägdelsens början, om den ligger på en väg med vägadress	
Körbana	Kodvärde	Körbana, om hållplatsen ligger på en väg med vägadress	0 den enda körbanan på en enkelriktad väg 1 den högra körbanan på en tvåfilig väg i vägdressens tillväxtriiktning 2 den vänstra körbanan på en tvåfilig väg i vägdressens tillväxtriiktning
Sida	Kodvärde	Hållplatsens sida i förhållande till vägdressens tillväxtriiktning, om hållplatsen ligger på en väg med vägadress	1 Till höger 2 Till Vänster
Upphöjd vänt utrymme	Kodvärde	Hållplatsens vänt utrymme är upphöjt från körbanan	1 Nej 2 Ja 99 Information saknas

5.3 Bilaga 3. Primära informationskällor enligt dataslag

Med primära informationskälla avses en part som levererar eller tillhandahåller information till Digiroad-databasen. Dessutom tar Digiroad emot administrativ information som tips av andra administratörer och användare. Tipsen skickas till den primära källan för kontroll.

Dataslag	Vägägare*	Primär informationskälla
Väglänk: geometri	Staten Kommun Enskild	Lantmäteriverket Lantmäteriverket Lantmäteriverket
Väglänk: Link-ID	Staten Kommun Enskild	DR-operatör DR-operatör DR-operatör
Väglänk: administrativ klass	Staten Kommun Enskild	Lantmäteriverket / Trafikledsverkets Lantmäteriverket / kommun Lantmäteriverket /kommun
Väglänk: funktionell klass	Staten Kommun Enskild	Trafikledsverket /DR- operatör Kommun Kommun
Väglänk: trafikflödesriktning**	Staten Kommun Enskild	Lantmäteriverket/DR- operatör Kommun Kommun
Väglänk: typ av länk	Staten Kommun Enskild	Trafikledsverket /DR- operatör Kommun Kommun/ väglag
Väglänk: bro, underfart och tunnel	Staten Kommun Enskild	Lantmäteriverket/DR- operatör Kommun Kommun
Väglänk: Vägens namn och adressuppgifter:	Staten Kommun Enskild	Lantmäteriverket Lantmäteriverket Lantmäteriverket
Väglänk: vägadressuppgifter	Staten Kommun Enskild	Trafikledsverkets Trafikledsverket Trafikledsverket
Väglänk: svängningsbegränsning	Staten Kommun Enskild	Trafikledsverket Kommun Kommun
Kollektivtrafikens hållplats***	Staten Kommun Enskild	Trafikledsverket Kommun Kommun
Hinderkonstruktion	Staten Kommun Enskild	Trafikledsverket Lantmäteriverket/kommun Lantmäteriverket/kommun
Trafikljus	Staten Kommun Enskild	Trafikledsverket Kommun Kommun
Skyddsväg	Staten Kommun Enskild	Trafikledsverket Kommun Kommun
Informationstavla	Staten Kommun Enskild	Trafikledsverket - -

Trafikskylt	Staten Kommun Enskild	Trafikledsverket Kommun Kommun/ vägslag
Järnvägs korsning*****	Staten Kommun Enskild	Trafikledsverket Trafikledsverket Trafikledsverket
Hastighetsbegränsning	Staten Kommun Enskild	Trafikledsverket Kommun Kommun
Största tillåtna... x7	Staten Kommun Enskild	Trafikledsverket Kommun Kommun
Vägbelysning	Staten Kommun Enskild	Trafikledsverket Kommun Kommun
Belagd väg	Staten Kommun Enskild	Lantmäteriverket Lantmäteriverket Lantmäteriverket
Tjälskada	Staten Kommun Enskild	Trafikledsverket Kommun Kommun
Bredd	Staten Kommun Enskild	Trafikledsverket Kommun Kommun
Byggzon	Staten Kommun Enskild	Trafikledsverket Kommun -
Ingen parkering	Staten Kommun Enskild	Trafikledsverket Kommun -
Behandlingsklass	Staten Kommun Enskild	Trafikledsverket Kommun -
Gemensamma privata vägar	Staten Kommun Enskild	- - Väglag
Trafikvolym	Staten Kommun Enskild	Trafikledsverket Kommun Kommun
Fordonsspecifik begränsning	Staten Kommun Enskild	Trafikledsverket Kommun Kommun
Transport av farliga ämnen (TFÄ)	Staten Kommun Enskild	Trafikledsverket Kommun Kommun
Antal filer	Staten Kommun Enskild	Trafikledsverket Kommun Kommun
Kollektivkörfält	Staten Kommun Enskild	Trafikledsverket Kommun Kommun
Europavägnummer	Staten Kommun Enskild	Trafikledsverket - -
Anslutningsnummer	Staten Kommun Enskild	Trafikledsverket - -

Vinterhastighetsbegränsning	Staten Kommun Enskild	Trafikledsverket Kommun Kommun
Serviceställe	Staten Kommun Enskild	Trafikledsverket Kommun Kommun

*) Vägägaren motsvarar väglänkens egenskap i den administrativa klassen.

***) Trafikflödesriktningen kommer från Lantmäteriverket, men informationen kan redigeras i Digiroad-databasen, och data från Lantmäteriverket ersätter inte data som redigerats i Digiroad.

****) Kommunerna och NTM-centralerna ansvarar tillsammans för administrationen av kollektivtrafikens hållplatser. En del av kommunerna är också behöriga kollektivtrafikmyndigheter som ansvarar för flera kommuners material om hållplatser.

*****) Banregistret innehåller endast uppgifter om statsägda järnvägs korsningar.

5.4 Bilaga 4. Time domain –textsträngar

5.4.1 Allmänt Svänsbegränsning

I GDF-standarden är Time Domain ett fastställt sätt att uttrycka noggranna och vid behov också invecklade tider för när saker och egenskaper är i kraft.

Beteckningssättet består av starttiden för egenskapen och hur länge den är i kraft på följande sätt:

[(starttid){tid i kraft}].

Till exempel [(M5d1){d1}] betyder:

- Starttid: den 1:a dagen i 5:e månaden klockan 00:00:00 vilket år som helst
- Tid i kraft: ett dygn (dvs. 24 timmar, eller 1440 minuter)

STARTTID				
Beteckningssätt för time domain-starttidpunkt				
Tidsenhet	Jämförelsetid	Kod	Värden (n,x)	Anvisning
År		ynnnn	0...9999	
Månad	I året	Mnn	1...12	
Vecka	I året	wnn	1...53	
Dag	I månaden	dnn	1...28/29/30/31	Maximi beror på månaden
Dag	I veckan	tn	1...7	Från söndag till lördag
Veckodag	Vecka i månaden	fxn	x: 1...5	Vecka från månadens början när egenskapen träder i kraft
	Dag i veckan		n: 1...7	Från söndag till lördag
Veckodag	Vecka i månaden	lxn	x: 1...5	Vecka från månadens slut när egenskapen träder i kraft
	Dag i veckan		n: 1...7	Från söndag till lördag
Timme	På dagen	hnn	0...23	
Minut	I timmen	mnn	0...59	
Sekund	I minuten	snn	0...59	



Bild 9. Möjliga kombinationer av starttidpunkt.

Koderna sätts i ordningsföljd från den längsta tidsperioden till den kortaste (y...s). Om ingen tidsangivelse finns i början av beteckningen är alla värden i kraft. Om ingen tidsangivelse finns i mitten eller slutet av beteckningen, antas det att det minsta möjliga värdet är i kraft (t.ex. M1, w1, d1, h0, m0, s0).

Här är några exempel på beteckningar av starttidpunkt:

(y2015) 1.1.2015, 00:00:00

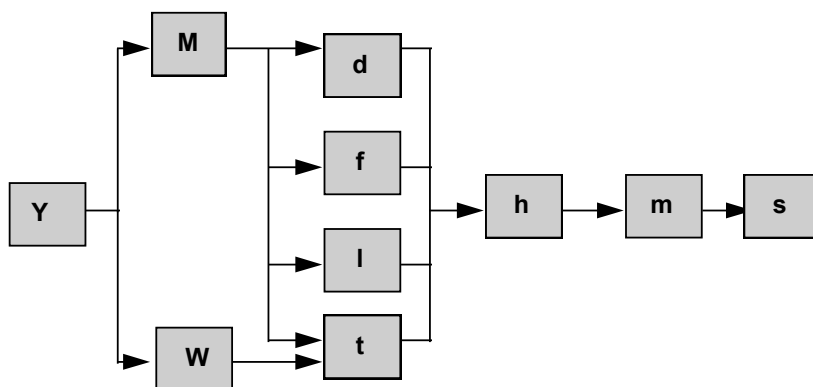
(M5) varje år, 1.5. 00:00:00

(w12) varje år, söndagen i 12:e veckan, 00:00:00

(d14) varje år, den 14:e dagen i varje månad, 00:00:00

(t2) varje år, måndagen i varje vecka, 00:00:00

(f23) varje år, varje månad, tisdagen i andra veckan, 00:00:00

(l12) varje år, varje månad, måndagen i sista veckan, 00:00:00

(h6) varje år, varje månad, varje dag, 06:00:00

(m30) varje år, varje månad, varje dag, varje timme, 30:00

(s15) varje år, varje månad, varje dag, varje timme, varje minut, :15

(w9h11m30) varje år, varje dag i 9:e veckan, 11:30:00

(M4m30) varje år, varje dag i april, varje timme, 30:00

På motsvarande sätt:

14:e november 2001 (00:00:00)(y2001M11d14)

varje år, 2.5. 17:31:00 (M5d2h17m31)

varje år, sista söndagen i februari (M2l11)

Tid i kraft:

Tid i kraft är den sammanlagda tiden för tidsangivelserna i en Time Domain - beteckning, t.ex. {y2M2w1d2}, som betyder en tid i kraft från starttiden framåt två år + två månader + en vecka + två dagar.

a

Framför tiden i kraft kan man sätta ett minusmärke, t.ex. {-d5}, som betyder en tid i kraft fem dygn före starttiden.

VARAKTIGHET				
Beteckningssätt för Time Domain tid i kraft				
Tidsenhet	Kod	Värden (n)	Motsvarigheter	Kommentarer
År	y _{nn}	0...99		Tiden i kraft upphör den sista dagen i månaden, ifall slutåret för tiden i kraft inte innehåller ifrågakvarande dag t.ex. $[(y2000M2d29)\{y2\}]$.
Månad	M _{nn}	1...99	$\{M12\}=\{y1\}$	Varaktighet tar slut vid månadens sista dagen om varaktighetsmånaden inte innehåller denna dag t.ex. $[(y2001M1d31)\{M1\}]$.
Vecka	w _{nn}	1...99		
Dag	d _{nn}	1...99	$\{d7\}=\{w1\}$	
Timme	h _{nn}	0...99	$\{h24\}=\{d1\}$	
Minut	m _{nn}	0...99	$\{m60\}=\{h1\}$	
Sekund	s _{nn}	0...99	$\{s60\}=\{m1\}$	



Bild 10. Möjliga kombinationer av tid i kraft.

5.4.2 Time Domain – kombinationer

I Time Domain -beteckningssättet har det definierats kombinationsmöjligheter, med vilka man kan uttrycka mer invecklade tider i kraft. Följande möjligheter finns:

- union $A+B$: egenskapen är i kraft i båda fallen (OR)
- snitt $A*B$: egenskapen är i kraft när båda är i kraft (AND)
- differens $A-B$: egenskapen är i kraft när A ensamt är i kraft (A AND NOT B)

Med hjälp av kombinationerna kan man få samma slutresultat med flera olika beteckningar, för t.ex. $A*(B+C) = (A*B)+(A*C)$.

5.4.3 Exempel

- Varje dag kl. 9-13
 - $[(h9)\{h4\}]$
- Varje fredag i mars kl. 19:30-22:00
 - $[(M3t6h19m30)\{h2m30\}]$
- De sista 15 minuterna av år 2001 (dvs. 15 min. före år 2002)
 - $[(y2002)\{-m15\}]$
- Varje dag från måndag till lördag kl. 9-12 och 13:30-19 förutom den sista tisdagen i januari, 1.5 och i augusti.
 - $[[[(h9)\{h3\}]+[(h13m30)\{h5m30\}]]*[(t2)\{d6\}]]-[(M1l13)\{d1\}]-[(M5)\{d1\}]-[(M8)\{M1\}]$